

SONY®

4-196-549-81(1)

IC Recorder

Istruzioni per l'uso

Operazioni preliminari

Operazioni di base

Altre operazioni di
registrazione

Altre operazioni di
riproduzione

Modifica dei file

Ascolto della radio FM

Uso delle funzioni di menu

Uso del computer

Informazioni aggiuntive

Risoluzione dei problemi

IC RECORDER

ICD-UX512/UX513F

Si dichiara che l'apparecchio è stato fabbricato in conformità all'art.2, Comma 1 del D.M.28.08.1995 No.548

Per evitare danni alle orecchie, non eseguire l'ascolto a un volume troppo elevato per periodi di tempo prolungati.



AVVISO

Non esporre per periodi di tempo prolungati le pile (la confezione o le pile installate) a fonti di calore quali luce del sole o fiamme.

CONSUMO DI CORRENTE NOMINALE: 800 mA

Tattamento del dispositivo elettrico o elettronico a fine vita (applicabile in tutti i paesi dell'Unione Europea e in altri paesi europei con sistema di raccolta differenziata)



Questo simbolo sul prodotto o sulla confezione indica che il prodotto non deve essere considerato come un normale rifiuto domestico, ma deve invece essere consegnato ad un punto di raccolta appropriato per il riciclo di apparecchi elettrici ed elettronici.

Assicurandovi che questo prodotto sia smaltito correttamente, voi contribuirete a prevenire potenziali

conseguenze negative per l'ambiente e per la salute che potrebbero altrimenti essere causate dal suo smaltimento inadeguato. Il riciclaggio dei materiali aiuta a conservare le risorse naturali. Per informazioni più dettagliate circa il riciclaggio di questo prodotto, potete contattare l'ufficio comunale, il servizio locale di smaltimento rifiuti oppure il negozio dove l'avete acquistato.

In caso di smaltimento abusivo di apparecchiature elettriche e/o elettroniche potrebbero essere applicate le sanzioni previste dalla normativa applicabile (valido solo per l'Italia).

Applicabile ai seguenti accessori: cuffie, cavo di supporto connessione USB

Tattamento delle pile esauste (applicabile in tutti i paesi dell'Unione Europea e in altri paesi Europei con sistema di raccolta differenziata)



Questo simbolo sul prodotto o sulla confezione indica che la pila non deve essere considerata un normale rifiuto domestico.

Su alcuni tipi di pile questo simbolo potrebbe essere utilizzato in combinazione con un simbolo

chimico. I simboli chimici per il mercurio (Hg) o per il piombo (Pb) sono aggiunti, se la batteria contiene più dello 0,0005% di mercurio o dello 0,004% di piombo.

Assicurandovi che le pile siano smaltite correttamente, contribuirete a prevenire potenziali conseguenze negative per l'ambiente e per la salute che potrebbero altrimenti essere causate dal loro inadeguato smaltimento. Il riciclaggio dei materiali aiuta a conservare le risorse naturali.

In caso di prodotti che per motivi di sicurezza, prestazione o protezione dei dati richiedono un collegamento fisso ad una pila interna, la stessa dovrà essere sostituita solo da personale di assistenza qualificato.

Consegnare il prodotto a fine vita al punto di raccolta idoneo allo smaltimento di apparecchiature elettriche ed elettroniche; questo assicura che anche la pila al suo interno venga trattata correttamente.

Per le altre pile consultate la sezione relativa alla rimozione sicura delle pile. Conferire le pile esauste presso i punti di raccolta indicati per il riciclo.

Per informazioni più dettagliate circa lo smaltimento della pila esausta o del prodotto, potete contattare il Comune, il servizio locale di smaltimento rifiuti oppure il negozio dove l'avete acquistato.

Avvertenza per i clienti: le informazioni seguenti sono valide solo per i dispositivi venduti in paesi in cui vengono applicate le direttive dell'Unione Europea.

Il fabbricante di questo prodotto è Sony Corporation, 1-7-1 Konan Minato-ku Tokyo, 108-0075, Giappone. Il rappresentante autorizzato ai fini della Compatibilità Elettromagnetica e della sicurezza del prodotto è Sony Deutschland GmbH, Hedelfinger Strasse 61, 70327, Stoccarda Germania. Per qualsiasi problema relativo all'assistenza o alla garanzia, si prega di fare riferimento agli indirizzi indicati nei documenti di assistenza e garanzia forniti con il prodotto.

- L'uso dei brani musicali registrati è consentito esclusivamente a scopo privato. L'uso del materiale musicale ad altri scopi richiede l'autorizzazione dei proprietari del copyright.
- Sony non può essere ritenuta responsabile di registrazioni/download incompleti o di dati danneggiati a causa di problemi del registratore IC o del computer.
- A seconda dei tipi di testo e di carattere utilizzati, è possibile che il testo visualizzato sul registratore IC non appaia correttamente sul dispositivo. Di seguito sono riportate le cause:
 - Capacità insufficiente del registratore IC collegato.
 - Problemi di funzionamento del registratore IC.
 - Lingua o caratteri delle informazioni sul contenuto non supportati dal registratore IC.

Avviso per gli utenti

Tutti i diritti riservati. Il presente manuale o il software in esso descritto non possono essere, né per intero né in parte, riprodotti, tradotti o trasformati in una qualsiasi forma leggibile meccanicamente senza previo consenso scritto di Sony Corporation.

IN NESSUN CASO SONY CORPORATION È RESPONSABILE PER EVENTUALI DANNI INCIDENTALI, CONSEGUENZIALI O SPECIALI, FONDATI SU UN ILLECITO CIVILE, UN CONTRATTO O ALTRO, DERIVANTI DA O CONNESSI CON IL PRESENTE MANUALE, CON IL SOFTWARE O ALTRE INFORMAZIONI IN ESSO CONTENUTE O CON IL RELATIVO USO.

Sony Corporation si riserva il diritto di apportare modifiche al presente manuale o alle informazioni in esso contenute in qualsiasi momento senza preavviso. Il software descritto in questo manuale può essere regolato dai termini di un distinto contratto di licenza con l'utente.

- Il presente software può essere utilizzato solo con Windows, non con Macintosh.
- Il cavo di supporto connessione in dotazione è destinato ai modelli di registratore IC ICD-UX512/UX513F. Non è possibile utilizzarlo per il collegamento di altri registratori IC.

Il materiale registrato deve essere utilizzato esclusivamente a scopo personale. Le leggi sul copyright vietano altre forme d'uso senza autorizzazione dei titolari del copyright.

L'uso di supporti Memory Stick™ per la registrazione di materiale grafico o altri dati protetti da copyright è limitato a quanto specificato dalle leggi sul copyright pertinenti. Qualsiasi altro uso è vietato.

Questo prodotto è compatibile con i supporti "Memory Stick Micro™ (M2™)". "M2™" è la forma abbreviata di "Memory Stick Micro™". Nel presente documento verrà utilizzata la forma "M2™".

Marchi

- Microsoft, Windows, Windows Vista e Windows Media sono marchi registrati o marchi di Microsoft Corporation negli Stati Uniti e/o in altri paesi.
- Macintosh e Mac OS sono marchi di Apple Inc. registrati negli Stati Uniti e in altri paesi.
- Pentium è un marchio registrato di Intel Corporation.

- Tecnologia per la codifica audio MPEG Layer-3 e brevetti concessi in licenza da Fraunhofer IIS e Thomson.
- I logo microSD e microSDHC sono marchi di SD-3C, LLC.



- "Memory Stick Micro", "M2" e  sono marchi o marchi registrati di Sony Corporation.
- "MagicGate" è un marchio di Sony Corporation.
- Nuance, il logo Nuance, Dragon, Dragon NaturallySpeaking e RealSpeak sono marchi commerciali e/o marchi registrati di Nuance Communications Inc. e/o delle sue affiliate negli Stati Uniti d'America e in altri paesi.
- Brevetti statunitensi ed esteri sotto licenza della Dolby Laboratories.

Tutti gli altri marchi e marchi registrati sono di proprietà dei rispettivi detentori. Inoltre, "TM" e "®" non sono indicati in ogni occorrenza nel presente manuale.

"Sound Organizer" utilizza i seguenti moduli software:
Windows Media Format Runtime

This product contains technology subject to certain intellectual property rights of Microsoft. Use or distribution of this technology outside of this product is prohibited without the appropriate license(s) from Microsoft.

Indice

Operazioni preliminari

Punto 1: Verifica del contenuto della confezione	8
Indice delle parti e dei comandi	9
Prevenzione dell'azionamento accidentale (HOLD)	11
Mantenimento di un livello di volume moderato (AVLS)	12
Punto 2: Ricarica della pila	13
Ricarica della pila con un computer	13
Ricarica delle pile con un alimentatore CA USB	15
Se si ricarica/sostituisce la pila	15
Punto 3: Accensione del registratore	
IC	16
Accensione	16
Spegnimento	16
Punto 4: Impostazione dell'orologio	17
Impostazione dell'orologio dopo la ricarica della pila	17
Impostazione dell'orologio tramite il menu	17
Punto 5: Impostazione della lingua della finestra del display	20

Operazioni di base

Registrazione	21
Ascolto	26
Cancellazione	32

Altre operazioni di registrazione

Cambio del modo di registrazione	34
Selezione di una scena di registrazione per ogni situazione	34
Avvio automatico della registrazione attivato dal rilevamento di suoni: la funzione VOR	39
Registrazione su una scheda di memoria	41
Registrazione con altri dispositivi	45
Registrazione con un microfono esterno	45
Registrazione da altri apparecchi	47
Funzionamento con registrazione in corso	50
Controllo della registrazione	50

Altre operazioni di riproduzione

Modifica delle impostazioni di riproduzione	51
Metodi di riproduzione più comuni	51
Riduzione della distorsione dell'audio durante la riproduzione e miglioramento della nitidezza della voce umana: funzione di riduzione delle distorsioni	52
Regolazione della velocità di riproduzione: la funzione DPC (Digital Pitch Control)	54
Selezione dell'effetto audio	55
Selezione del modo di riproduzione ...	56
Riproduzione di un file all'ora desiderata insieme a un allarme	59
Riproduzione con altri dispositivi	62
Registrazione con un altro apparecchio	62

Modifica dei file

Ordinamento dei file in una cartella	63
Spostamento di un file in una cartella diversa	63
Copia di un file nell'altra memoria	64
Cancellazione di tutti i file in una cartella	66
Uso dei contrassegni del brano	67
Aggiunta dei contrassegni del brano	67
Cancellazione di un contrassegno del brano	68

Cancellazione simultanea di tutti i contrassegni del brano nel file selezionato	69
Divisione di un file	70
Divisione di un file nella posizione corrente	70
Divisione di un file in tutte le posizioni dei contrassegni del brano ...	72
Protezione di un file	74

Ascolto della radio FM

(solo per ICD-UX513F)

Sintonizzazione di una stazione radio FM	75
Sintonizzazione di una stazione mediante la scansione delle frequenze	75
Sintonizzazione di una stazione radio memorizzata	76
Registrazione delle trasmissioni FM	77
Memorizzazione delle stazioni radio FM	78
Memorizzazione automatica delle stazioni radio FM	78
Memorizzazione manuale delle stazioni radio FM	79
Cancellazione delle stazioni radio FM memorizzate	80
Modifica delle impostazioni di ricezione della radio FM	81
Commutazione della sensibilità del ricevitore della radio FM	81

Commutazione della sensibilità di scansione	82
Commutazione dell'audio della radio FM tra diffusore e cuffie	83

Uso delle funzioni di menu

Impostazioni del menu	84
Impostazioni di menu	85

Uso del computer

Uso del registratore IC con il computer	105
Collegamento del registratore IC al computer	105
Struttura di cartelle e file	107
Scollegamento del registratore IC dal computer	111
Copia di file dal registratore IC al computer	113
Copia di file musicali dal computer al registratore IC per la riproduzione	114
Copia di un file musicale dal computer al registratore IC (trascinamento della selezione)	114
Riproduzione dei file musicali copiati dal computer utilizzando il registratore IC	115
Utilizzo del registratore IC come memoria USB	117
Utilizzo del software Sound Organizer in dotazione	118

Operazioni che è possibile eseguire con Sound Organizer	118
Requisiti di sistema del computer	120
Installazione di Sound Organizer	121
Finestra Sound Organizer	122

Informazioni aggiuntive

Utilizzo di un alimentatore CA USB	124
Scollegamento del registratore IC dalla presa CA	125
Precauzioni	126
Caratteristiche tecniche	129
Requisiti di sistema	129
Design e caratteristiche tecniche	130
Durata delle pile	134

Risoluzione dei problemi

Risoluzione dei problemi	136
Elenco dei messaggi	147
Limitazioni di sistema	152
Guida alla finestra del display	154
Indice analitico	160

Punto 1: Verifica del contenuto della confezione

Registratore IC (1)

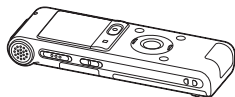

Rimuovere la pellicola sulla finestra del display prima di utilizzare il registratore IC.

Cuffie stereo (1)



Cavo di supporto connessione USB (1)

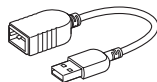

Se non è possibile collegare direttamente il registratore IC al computer, utilizzare il cavo di supporto connessione USB in dotazione.

Pila ricaricabile NH-AAA (formato AAA) (1)



Custodia per pile (1)

Software, Sound Organizer (CD-ROM) (1)

Custodia di trasporto (1)

Istruzioni per l'uso

Le istruzioni per l'uso sono memorizzate in file PDF inclusi nella memoria incorporata del registratore IC.

Si informa che qualsiasi variazione o modifica non espressamente approvata nel presente manuale può invalidare il diritto dell'utente a utilizzare l'apparecchio.

Indice delle parti e dei comandi

Parte anteriore

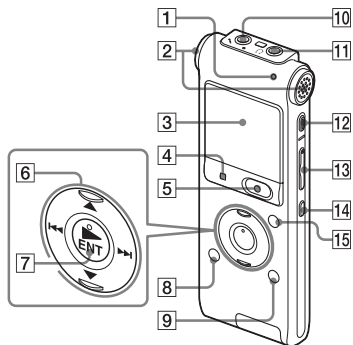

- 1 Indicatore di funzionamento
- 2 Microfoni incorporati (stereo)
- 3 Finestra del display
- 4 Tasto ■ STOP
- 5 Tasto ● REC (registrazione)/PAUSE
- 6 Tasto di controllo (▲, ▼ / ◀▶▶▶ (riavvolgimento/riavvolgimento rapido), ▶▶▶▶ (avanzamento/avanzamento rapido))
- 7 Tasto ▶ (riproduzione)/ENT (conferma)*

- 8 Tasto ☒ (cartella)
- 9 Tasto MENU/NOISE CUT
- 10 Presa 🎤 (microfono)*
- 11 Presa 🎧 (cuffia)
- 12 Tasto ERASE
- 13 Tasto VOL (volume) -/+*
- 14 Tasto ↻ (ripetizione) A-B
- 15 Tasto T-MARK (contrassegno del brano)

Parte posteriore

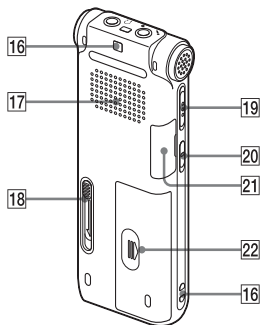

- 16 Foro per cinghia (La cinghia da polso non è in dotazione.)
- 17 Diffusore
- 18 Regolatore scorrevole USB
- 19
- 20
- 21
- 22
- 16

- 19 Interruttore HOLD/POWER
- 20 Interruttore DPC(SPEED CTRL)
- 21 Alloggiamento per schede di memoria
M2™/microSD
- 22 Scomparto della batteria

* Questi tasti e la presa dispongono di un punto tattile. Utilizzarlo come riferimento durante il funzionamento o per individuare i vari morsetti.

Prevenzione dell'azionamento accidentale (HOLD)

È possibile disattivare tutti i tasti (HOLD) per evitarne l'azionamento accidentale durante il trasporto del registratore IC, ecc.

Per attivare lo stato HOLD sul registratore IC

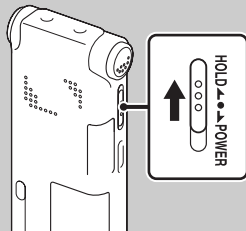

Far scorrere l'interruttore HOLD/POWER in direzione "HOLD".
"HOLD" verrà visualizzato per circa 3 secondi, a indicare che le funzioni di tutti i tasti sono disattivate.



Per disattivare lo stato HOLD sul registratore IC

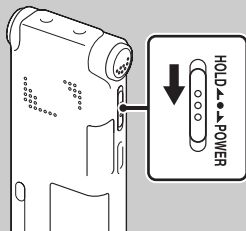

Far scorrere l'interruttore HOLD/POWER verso il centro.

Nota

Se si attiva la funzione HOLD durante la registrazione, le funzioni di tutti i tasti vengono disattivate. Per interrompere la registrazione, annullare la funzione HOLD.

Suggerimento

È possibile interrompere la riproduzione dell'allarme anche se è attivata la funzione HOLD premendo un tasto qualsiasi (non è possibile interrompere la riproduzione normale).

Mantenimento di un livello di volume moderato (AVLS)

La funzione AVLS (Automatic Volume Limiter System) consente di ascoltare ciò che si desidera a un livello di volume moderato quando si utilizzano le cuffie.

La funzione AVLS limita il volume massimo per prevenire problemi all'udito o evitare la distrazione, nonché per mantenere un livello di volume moderato.

Se "AVLS" è impostato su "ON" nel menu (pagina 95) e si tenta di regolare il volume a un livello superiore a quello specificato dalla funzione AVLS, l'indicatore "AVLS" lampeggia. Non è infatti possibile regolare il volume a un livello superiore al limite.

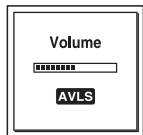

Se "AVLS" è impostato su "OFF" nel menu, viene visualizzato il messaggio "Advise to not listen at high VOL for long periods" e viene riprodotto un segnale acustico. Premere ■ STOP per tornare al display del modo menu.

Se si riproducono file a un volume superiore al livello specificato dalla funzione AVLS per un determinato periodo di tempo, verrà visualizzato l'indicatore seguente e il menu "AVLS" verrà automaticamente impostato su "ON".

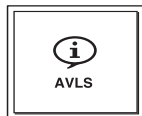

■ Nota

"AVLS" è impostato su "ON" all'acquisto del registratore IC. Se si desidera disattivare la funzione e riprodurre i file al volume originale, utilizzare il menu per impostare "AVLS" su "OFF" (pagina 95).

Punto 2: Ricarica della pila

Ricarica della pila con un computer

Rimuovere la pellicola sulla finestra del display prima di utilizzare il registratore IC. Collegare il registratore IC a un computer acceso e caricare la pila finché l'indicatore di carica della pila non risulti "FULL". Per caricare completamente la pila, occorrono circa 3 ore e 30 minuti.*1

1 Inserire una pila ricaricabile.

Far scorrere e sollevare il coperchio dello scomparto della pila, inserire una pila ricaricabile NH-AAA nella corretta polarità e chiudere il coperchio.

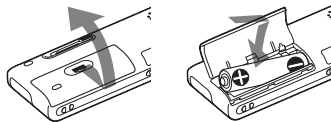

2 Collegare il registratore IC al computer.

Far Regolatore scorrevole USB posto nella parte posteriore del registratore IC nella direzione della freccia e inserire il connettore USB DIRECT nella porta USB del computer già acceso.*2

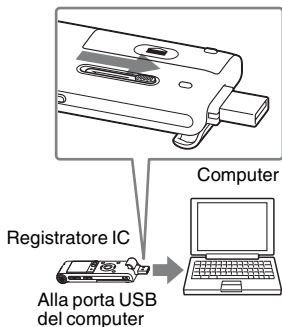

Durante la carica della pila, vengono visualizzati il messaggio "Connecting" e l'indicatore di carica della pila.

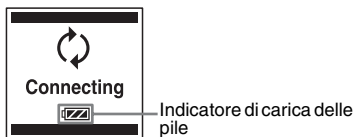

Quando la pila è carica l'indicatore visualizza " FULL ".



Indicatore di carica completa

3 Scollegare il registratore IC dal computer.

Attenersi alle procedure seguenti; in caso contrario, i file di dati eventualmente contenuti nel registratore IC potrebbero venire danneggiati o risultare inutilizzabili per la riproduzione.

- 1 Accertarsi che l'indicatore di funzionamento non sia illuminato.
- 2 Eseguire la seguente operazione sul computer.
In una schermata di Windows fare clic sull'icona nella parte inferiore del desktop del computer.



→ Fare clic su "Espelli IC RECORDER".

L'icona e il menu visualizzati possono essere diversi a seconda del sistema operativo in uso.

In una schermata di Macintosh trascinare e rilasciare la voce "IC RECORDER" presente sulla Scrivania nel "Cestino".

Per ulteriori informazioni sullo scollegamento del registratore IC dal computer, vedere le istruzioni per l'uso in dotazione con il computer.

- 3 Scollegare il registratore IC dalla porta USB del computer e far Regolare scorrevole USB nella direzione della freccia per estrarre il connettore USB DIRECT.

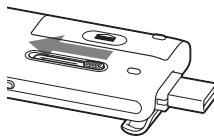

*1 Si tratta del tempo approssimativo necessario per caricare la pila completamente scarica a temperatura ambiente. Questo valore varia in base alla carica residua e alle condizioni della pila. Il tempo richiesto aumenta anche se la temperatura della pila è bassa o se quest'ultima viene caricata mentre è in corso il trasferimento di dati al registratore IC.

*2 Se non è possibile collegare direttamente il registratore IC al computer, utilizzare il cavo di supporto connessione USB in dotazione.

Nota

Se l'indicatore di carica delle pile non viene visualizzato, significa che la carica non è stata effettuata in modo corretto. Vedere "Risoluzione dei problemi" a pagina 136.

Se si utilizza una pila completamente carica o una pila alcalina LR03 (formato AAA)

Seguire il punto 1.

Nota

Non è possibile caricare pile alcaline LR03 (formato AAA) (non in dotazione).

Suggerimenti

- Non utilizzare una pila al manganese con questo registratore IC.
- Quando si sostituiscono le pile, i file registrati o le impostazioni dell'allarme non vengono cancellate quando si rimuovono le pile.
- Quando si sostituisce la pila, l'orologio continua a funzionare per circa 1 minuto dopo averla rimossa.

Ricarica delle pile con un alimentatore CA USB

È anche possibile caricare le pile utilizzando un alimentatore CA AC-U50AG USB (non in dotazione) (pagina 124).

Se si ricarica/sostituisce la pila

L'indicatore di carica delle pile nella finestra del display visualizza lo stato delle pile.

Indicazione di carica residua delle pile

 : "Low Battery Level" viene visualizzato. Caricare la pila o sostituire quella vecchia con una nuova.



 : "Low Battery" viene visualizzato e il registratore IC si arresta.

Punto 3: Accensione del registratore IC

Accensione

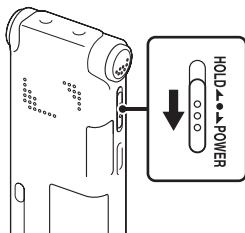

Far scorrere l'interruttore HOLD/POWER in direzione "POWER" tenendolo in posizione per almeno 1 secondo. Il registratore IC si accende e viene visualizzato il messaggio "Accessing...".

Spegnimento

Far scorrere l'interruttore HOLD/POWER in direzione "POWER" tenendolo in posizione per almeno 2 secondi; verrà visualizzato il messaggio "Power Off".

💡 Suggerimenti

- Se il registratore IC non deve essere utilizzato per un lungo periodo di tempo, è consigliabile spegnerlo.
- Se il registratore IC è nel modo di arresto e rimane inutilizzato per un periodo di tempo prolungato, viene attivata la funzione di spegnimento automatico (all'acquisto del registratore IC il lasso di tempo che precede lo spegnimento automatico è impostato su "10min"). Tale lasso di tempo può essere selezionato nel menu (pagina 101).

Punto 4: Impostazione dell'orologio

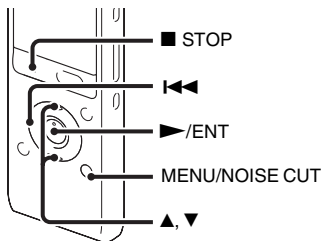

Per utilizzare la funzione di allarme o registrare la data e l'ora è necessario impostare l'orologio.

Quando si inseriscono le pile per la prima volta, o quando si inseriscono le pile dopo che il registratore IC è rimasto senza pile per più di 1 minuto, viene visualizzato il messaggio "Set Date&Time" e la sezione dell'anno inizia a lampeggiare nella finestra del display per l'impostazione dell'orologio.

Impostazione dell'orologio dopo la ricarica della pila

- 1 Premere ▲ o ▼ sul tasto di controllo per impostare l'anno, il mese, il giorno, l'ora e i minuti in sequenza, quindi premere ▶/ENT.

Quando si imposta l'anno, selezionare le ultime due cifre dell'anno.

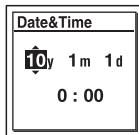

- 2 Premere ■ STOP per tornare al display del modo di arresto.

Impostazione dell'orologio tramite il menu

Quando il registratore IC è nel modo di arresto, è possibile impostare l'orologio tramite il menu.









1 Selezionare “Date&Time” nel menu.

- ① Premere MENU/NOISE CUT per accedere al modo menu.

Viene visualizzata la finestra del modo menu.



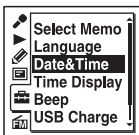

(La scheda  (radio FM) è visualizzata solo su “ICD-UX513F”.)

- ② Premere  sul tasto di controllo, premere  o  sul tasto di controllo per selezionare la scheda  (Impostazione del registratore IC), quindi premere /ENT.
- ③ Premere  o  sul tasto di controllo per selezionare “Date&Time”, quindi premere /ENT.





(La scheda  (radio FM) è visualizzata solo su “ICD-UX513F”.)

- 2 Premere  o  sul tasto di controllo per selezionare “Auto” o “Manual”, quindi premere /ENT.



Se è stato selezionato “Auto”, l’orologio viene automaticamente regolato utilizzando l’orologio del computer collegato al registratore IC e in cui viene avviato il software Sound Organizer in dotazione.

Se si seleziona “Manual”, passare ai punti seguenti.

- 3 Premere  o  sul tasto di controllo per selezionare “10y 1m 1d”, quindi premere /ENT.

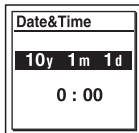

- 4** Premere ▲ o ▼ sul tasto di controllo per impostare l'anno, il mese, il giorno, l'ora e i minuti in sequenza, quindi premere ►/ENT.

Quando si imposta l'anno, selezionare le ultime due cifre dell'anno.

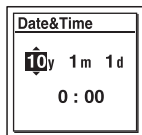

- 5** Premere ■ STOP per uscire dal modo menu.

■ Nota

Se non si preme ►/ENT entro 1 minuto dall'immissione dei dati di impostazione dell'orologio, il modo di impostazione dell'orologio viene annullato e la finestra torna al display del modo di arresto.

Per visualizzare la data e l'ora correnti

Quando il registratore IC è nel modo di arresto, premere ■ STOP per visualizzare la data e l'ora correnti per circa 3 secondi.

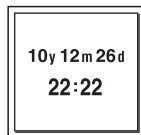

Punto 5: Impostazione della lingua della finestra del display

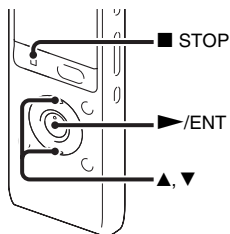

È possibile selezionare la lingua da utilizzare per i messaggi, i menu, i nomi delle cartelle, i nomi dei file, ecc. tra 6 lingue diverse.

- 1 Selezionare la scheda  (Impostazione del registratore IC) → "Language" nel menu, quindi premere ►/ENT.

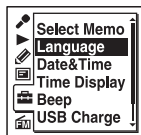

(La scheda  (radio FM) è visualizzata solo su "ICD-UX513F".)

- 2 Premere ▲ o ▼ sul tasto di controllo per selezionare la lingua da utilizzare, quindi premere ►/ENT.



È possibile selezionare le seguenti lingue.

Deutsch (tedesco), English (inglese), Español (spagnolo), Français (francese), Italiano, Русский (russo)

- 3 Premere ■ STOP per uscire dal modo menu.

Registrazione

Note

- Prima di effettuare una registrazione, accertarsi di controllare l'indicatore di carica delle pile (pagina 15).
- Se un oggetto, ad esempio un dito, sfiora o urta accidentalmente il registratore IC durante la registrazione, è possibile che vengano registrati dei disturbi.

Suggerimento

Prima di avviare la registrazione, è consigliabile eseguire una registrazione di prova o controllare la registrazione (pagina 50).

Selezione di una cartella

- 1 Far scorrere l'interruttore HOLD/POWER verso il centro per disattivare lo stato HOLD del registratore IC (pagina 11).

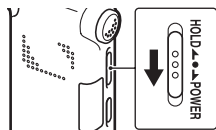

- 2 Premere  per visualizzare la finestra di selezione delle cartelle.

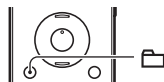

- 3** Premere ◀◀ sul tasto di controllo, premere ▲ o ▼ sul tasto di controllo per selezionare la scheda (Voce), quindi premere ▶▶ sul tasto di controllo.

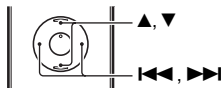

Nota

All'acquisto del registratore IC è visualizzata solo la scheda (Voce).

Le schede (Musica) e (Podcast) vengono visualizzate quando si trasferiscono file dal computer (pagine 114, 119). La scheda (Memoria incorporata) viene visualizzata quando si inserisce una scheda di memoria nel registratore IC (pagina 42).

- 4** Premere ▲ o ▼ sul tasto di controllo per selezionare la cartella in cui registrare i file.

All'acquisto del registratore IC ci sono 5 cartelle disponibili (FOLDER01-05).

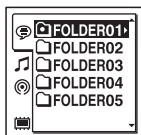
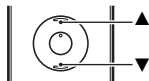

5 Premere ►/ENT.

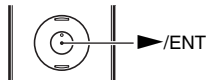

Avvio della registrazione (registrazione automatica (AGC))

1 Posizionare il registratore IC in modo che i microfoni incorporati siano orientati verso la fonte da registrare.

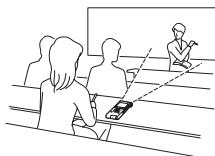

2 Premere ● REC/PAUSE nel modo di arresto.

L'indicatore di funzionamento si accende in rosso.
Non è necessario tenere premuto ● REC/PAUSE durante la registrazione.

Il nuovo file verrà registrato automaticamente dopo l'ultimo file registrato.

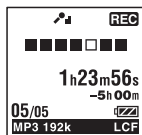
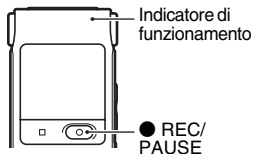

Per interrompere la registrazione

1 Premere ■ STOP.

Viene visualizzato l'indicatore "Accessing..." e il registratore IC si arresta in corrispondenza dell'inizio del file della registrazione corrente.



Nota sull'accesso ai dati

Quando viene visualizzato l'indicatore "Accessing...", il registratore IC sta registrando e memorizzando dati sul supporto di memoria. Durante l'accesso ai dati da parte del registratore IC, non rimuovere la pila, né collegare o scollegare l'alimentatore CA USB (non in dotazione). In caso contrario, è possibile che i dati vengano danneggiati.

Altre operazioni

Effettuare una pausa durante la registrazione*	Premere ● REC/PAUSE. Durante la pausa di registrazione l'indicatore di funzionamento lampeggia in rosso e "● " inizia a lampeggiare nella finestra del display.
Disattivare il modo di pausa e riprendere la registrazione	Premere di nuovo ● REC/PAUSE. La registrazione viene ripresa a partire da tale punto (per interrompere la registrazione dopo una pausa, premere ■ STOP).
Riascoltare immediatamente la registrazione corrente	Premere ►/ENT. La registrazione viene interrotta e la riproduzione viene avviata a partire dall'inizio del file appena registrato.
Riascoltare la registrazione mentre è in corso	Tenere premuto ◀◀ sul tasto di controllo durante la registrazione o la pausa di registrazione. La registrazione viene interrotta ed è possibile effettuare ricerche all'indietro durante l'ascolto per effettuare la riproduzione rapida in avanti. Dopo aver rilasciato ◀◀ sul tasto di controllo, la riproduzione si avvia da tale punto.

* 1 ora dopo l'attivazione della pausa di registrazione quest'ultima viene annullata automaticamente e sul registratore IC viene attivato il modo di arresto.

Suggerimenti

- È possibile registrare fino a 199 file in ciascuna cartella.
- È possibile creare nuove cartelle o cancellare cartelle indesiderate utilizzando il software Sound Organizer in dotazione (pagina 118).

Ascolto





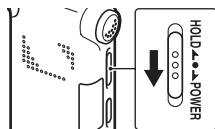

Avvio della riproduzione

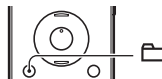
- 1** Far scorrere l'interruttore HOLD/POWER verso il centro per disattivare lo stato HOLD del registratore IC (pagina 11).





- 2** Premere .

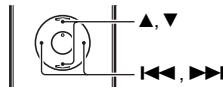

- 3** Premere  sul tasto di controllo, premere  o  sul tasto di controllo per selezionare la scheda  (Voce), la scheda  (Musica) o la scheda  (Podcast), quindi premere  sul tasto di controllo.



- 4** Premere  o  sul tasto di controllo per selezionare la cartella.

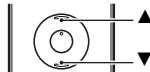

- 5 Premere ►► sul tasto di controllo.

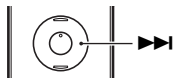

- 6 Premere ▲ o ▼ sul tasto di controllo per selezionare il file da riprodurre.

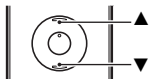
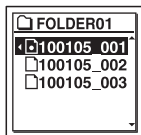

- 7 Premere ►/ENT.

La riproduzione viene subito avviata e l'indicatore di funzionamento si accende in verde (se "LED" è impostato su "OFF" nel menu (pagina 98), l'indicatore di funzionamento non si accende).

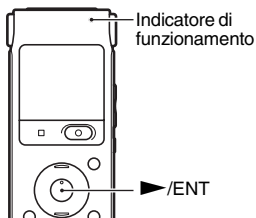

- 8 Premere VOL -/+ per regolare il volume.

Nota

Se "AVLS" è impostato su "ON" nel menu (pagina 95) e l'indicatore "AVLS" è visualizzato, non è possibile regolare il volume a un livello superiore a quello specificato dalla funzione AVLS. Se si desidera disattivare la funzione e riprodurre i file al volume originale, utilizzare il menu per impostare "AVLS" su "OFF".

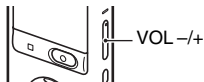

Per interrompere la riproduzione

1 Premere ■ STOP.



Altre operazioni

Interrompere la riproduzione nella posizione corrente (funzione di pausa della riproduzione)

Premere ►/ENT. Per riprendere la riproduzione da quel punto, premere di nuovo ►/ENT.

Tornare all'inizio del file corrente

Premere ◀◀ una volta sul tasto di controllo.*1*2

Tornare ai file precedenti

Premere ◀◀ più volte sul tasto di controllo (nel modo di arresto tenere premuto il tasto per tornare ai file precedenti in modo continuo*3).

Passare al file successivo

Premere ▶▶ una volta sul tasto di controllo.*1*2

Passare ai file successivi

Premere ▶▶ più volte sul tasto di controllo (nel modo di arresto tenere premuto il tasto per passare ai file successivi in modo continuo*3).

*1 Quando è impostato un contrassegno del brano, il registratore IC va in avanti o indietro al contrassegno del brano prima o dopo il punto corrente (pagina 67).

*2 Queste operazioni possono essere eseguite quando "Easy Search" è impostato su "OFF" (pagina 51).

*3 Nel modo di ricerca continua il registratore IC non individua i contrassegni del brano.

Informazioni sulla visualizzazione a schede

L'area registrabile e l'area di sola riproduzione delle cartelle memorizzate sul registratore IC vengono gestite separatamente e vengono visualizzate tramite schede. Quando si sceglie una cartella, è possibile passare a una delle aree selezionando una scheda.



☎ (Voce): area registrabile. Si tratta dell'area utilizzata per gestire i file registrati con il registratore IC.

🎵 (Musica): area di sola riproduzione. Si tratta dell'area utilizzata per gestire i file musicali trasferiti dal computer.

🎧 (Podcast): area di sola riproduzione. Si tratta dell'area utilizzata per gestire i file podcast trasferiti dal computer.

🔋 (Memoria incorporata) o 🗃 (Memoria esterna): è possibile passare dalla memoria incorporata alla memoria esterna (scheda di memoria), e viceversa, del registratore IC (pagina 43).

All'acquisto del registratore IC è visualizzata solo la scheda ☎ (Voce).

Le schede 🎵 (Musica) e 🎧 (Podcast) vengono visualizzate quando si trasferiscono file dal computer (pagine 114, 119). La scheda 🔋 (Memoria incorporata) viene visualizzata quando si inserisce una scheda di memoria nel registratore IC (pagina 42).

Visualizzazione durante la riproduzione di un file

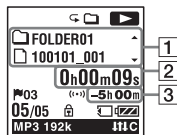



1 Informazioni sul file

Premere ▲ o ▼ sul tasto di controllo per controllare le informazioni sul file durante la riproduzione.

I file registrati con il registratore IC vengono visualizzati come segue.



 nome della cartella: FOLDER01-FOLDER05

 nome del file: Data_numero file (es. 100101_001)



 nome dell'artista (es. My Recording)

 titolo: Data_numero file (es. 100101_001)

2 Informazioni del contatore

È possibile selezionare il modo di display nel menu (pagina 98).

Tempo trascorso: tempo di riproduzione trascorso di un file

Tempo residuo: tempo di riproduzione rimanente di un file

Data di registrazione: data di esecuzione della registrazione

Ora di registrazione: ora di esecuzione della registrazione

3 Tempo di registrazione residuo

Visualizza il tempo di registrazione residuo in ore, minuti e secondi.

Se sono disponibili più di 10 ore di tempo residuo, il tempo viene visualizzato in ore.

Se sono disponibili più di 10 minuti e meno di 10 ore di tempo residuo, il tempo viene visualizzato in ore e minuti.

Se sono disponibili meno di 10 minuti di tempo residuo, il tempo viene visualizzato in minuti e secondi.

Cancellazione

■ Nota

Una volta cancellate, le registrazioni non possono più essere recuperate.

Selezione e cancellazione di un file

- 1** Far scorrere l'interruttore HOLD/POWER verso il centro per disattivare lo stato HOLD del registratore IC (pagina 11).

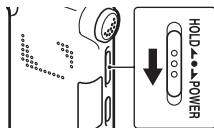

- 2** Selezionare il file da cancellare quando il registratore IC è in modo di arresto o di riproduzione.

- 3** Premere ERASE.
“Erase?” viene visualizzato e il file specificato viene riprodotto per la conferma.

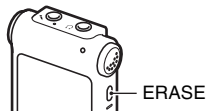

- 4 Premere ▲ o ▼ sul tasto di controllo per selezionare “Execute”.

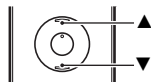

- 5 Premere ►/ENT.

Viene visualizzato il messaggio “Erasing...” nella finestra del display e il file selezionato viene cancellato. Quando si cancella un file, quelli rimanenti vengono fatti avanzare in modo che non rimangano spazi tra i file.

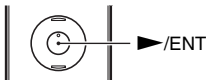

Per annullare la cancellazione

- 1 Selezionare “Cancel” al punto 4 in “Selezione e cancellazione di un file”, quindi premere ►/ENT.

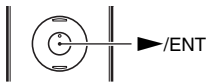

Per cancellare un altro file

Procedere come indicato ai punti da 2 a 5 in “Selezione e cancellazione di un file”.

Per cancellare una parte di un file

Dividere innanzitutto il file in due file (pagina 70), quindi procedere come indicato ai punti da 2 a 5 in “Selezione e cancellazione di un file”.

Cambio del modo di registrazione

Selezione di una scena di registrazione per ogni situazione

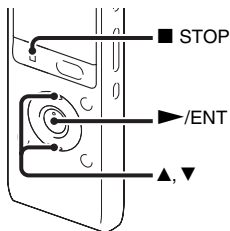

A seconda delle diverse scene di registrazione è possibile modificare contemporaneamente le voci di registrazione, ad esempio REC Mode (pagina 88), Mic Sensitivity (pagina 89), ecc., sulle impostazioni consigliate. È possibile modificare le impostazioni per ogni voce.

- 1 Selezionare la scheda  (Registrazione) → "Scene Select" nel menu, quindi premere ►/ENT.

Viene visualizzata la finestra Scene Select.



(La scheda  (radio FM) è visualizzata solo su "ICD-UX513F".)

- 2 Premere ▲ o ▼ sul tasto di controllo per selezionare la scena desiderata, quindi premere ►/ENT.



- 3 Premere ▲ o ▼ sul tasto di controllo per selezionare "Save Scene Setting", quindi premere ►/ENT.

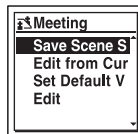

4 Premere ■ STOP per uscire dal modo menu.



(Meeting)

Per registrare in un'ampia gamma di situazioni, ad esempio in una sala conferenze di grandi dimensioni.



(Voice Notes)

Per registrare un dettato con un microfono posizionato davanti alla bocca.



(Interview)

Per registrare una voce umana a una distanza di 1-2 metri.



(Lecture)

Per registrare un'ampia gamma di suoni, ad esempio una lezione in un'aula o un coro.



(Audio IN)

Per registrare da un'apparecchiatura esterna, ad esempio un lettore di CD/MD portatile o da un registratore a cassette, collegata al registratore IC tramite un connettore di uscita audio (minijack stereo). Utilizzato anche per il doppiaggio.



(My Scene)

Consente di mantenere le impostazioni preferite.

■ Note

- Non è possibile impostare una scena durante la registrazione.
- Se non si esegue alcuna operazione entro 60 secondi dalla visualizzazione di Scene Select tra i punti 1 e 3, viene visualizzato il display del modo di arresto.

Suggerimenti per ottenere registrazioni migliori

Oltre alla selezione della scena, sono disponibili altri modi per ottenere migliori risultati di registrazione.

Registrazione in una riunione

Se si posiziona il registratore IC su un fazzoletto, è possibile registrare audio chiaro e con poche interferenze, senza disturbi dovuti alla vibrazione del tavolo.

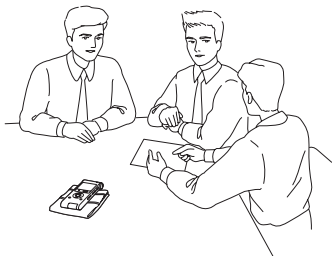

Registrazione di una nota vocale

Posizionare il registratore IC vicina a un lato della bocca in modo da evitare di respirare direttamente sui microfoni incorporati e ottenere quindi audio più chiaro.



Registrazione di un'intervista

Posizionare il registratore IC in modo che i microfoni incorporati siano orientati verso la persona da registrare.



Registrazione di un'esibizione musicale

Se si monta il registratore IC su un treppiedi (non in dotazione), su un supporto o lo si posiziona su un tavolo, è possibile regolarne l'angolazione in modo da orientare i microfoni incorporati in modo più accurato. Quando, ad esempio, si registra un coro o un pianoforte, collocare il registratore IC su un tavolo a circa 2-3 metri dagli esecutori. Posizionare il registratore IC con la finestra del display rivolta verso l'alto e con i microfoni incorporati diretti verso la sorgente audio.



Per modificare le impostazioni quando si configura la scena

- 1 Selezionare la scena da modificare nel punto 2 di “Selezione di una scena di registrazione per ogni situazione”, premere ▲ o ▼ sul tasto di controllo per selezionare “Edit from Current Setting” o “Edit”, quindi premere ►/ENT.



- 2 Premere ▲ o ▼ sul tasto di controllo per selezionare la voce del menu da modificare, quindi premere ►/ENT.



- 3 Premere ▲ o ▼ sul tasto di controllo per selezionare una voce di impostazione, quindi premere ►/ENT.

Per ulteriori informazioni sulle voci di menu e sulle impostazioni, vedere da pagina 88 a pagina 90.

- 4 Premere ▲ o ▼ sul tasto di controllo per selezionare “Edit Complete”, quindi premere ►/ENT.



- 5 Premere ■ STOP per uscire dal modo menu.

Nota

Anche se le impostazioni vengono modificate, la selezione della scena continuerà.

Per configurare le impostazioni di Scena Select sui valori predefiniti

- 1 Selezionare la scena per la quale si desidera configurare le impostazioni sui valori predefiniti nel punto 2 di “Selezione di una scena di registrazione per ogni situazione”, premere ▲ o ▼ sul tasto di controllo per selezionare “Set Default Value”, quindi premere ►/ENT.



“Default Value?” viene visualizzato.







- 2** Premere ▲ o ▼ sul tasto di controllo per selezionare “Execute”, quindi premere ►/ENT.



Le impostazioni vengono configurate sui valori predefiniti.







- 3** Premere ■ STOP per uscire dal modo menu.

Impostazioni predefinite

Per ulteriori informazioni sulle voci di menu e sulle impostazioni, vedere da pagina 88 a pagina 90.

	 (Meeting)	 (Voice Notes)	 (Interview)
REC Mode	MP3 192kbps	MP3 128kbps	MP3 192kbps
Mic Sensitivity	High 	Low 	Medium 
LCF(Low Cut)	ON	ON	ON



	 (Meeting)	 (Voice Notes)	 (Interview)
VOR	OFF	OFF	OFF
SYNC REC	OFF	OFF	OFF
Select Input	MIC IN	MIC IN	MIC IN

	 (Lecture)	 (Audio IN)	 (My Scene)
REC Mode	MP3 192kbps	MP3 192kbps	MP3 192kbps
Mic Sensitivity	Medium 	Low 	Medium 
LCF(Low Cut)	OFF	OFF	OFF
VOR	OFF	OFF	OFF
SYNC REC	OFF	ON	OFF
Select Input	MIC IN	Audio IN	MIC IN

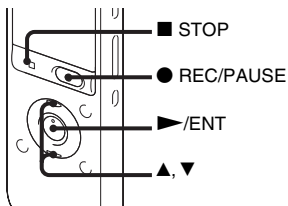
Avvio automatico della registrazione attivato dal rilevamento di suoni: la funzione VOR





È possibile impostare la funzione VOR (Voice Operated Recording) su “ON” per avviare la registrazione al rilevamento di suoni da parte del registratore IC e metterla in pausa in assenza di suoni, evitando così la registrazione in periodi di silenzio.

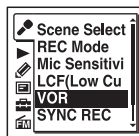

- 1 Selezionare la scheda  (Registrazione) → “VOR” nel menu quando il registratore IC è nel modo di arresto o di registrazione, quindi premere .



(La scheda  (radio FM) è visualizzata solo su “ICD-UX513F”).

- 2 Premere  o  sul tasto di controllo per selezionare “ON”, quindi premere .

“VOR” è impostato su “OFF” all’acquisto del registratore IC.

- 3 Premere  STOP per uscire dal modo menu.
- 4 Premere  REC/PAUSE.
“VOR  ” viene visualizzato nella finestra del display.

Quando non viene rilevato alcun suono, la registrazione viene messa in pausa e “VOR  ” lampeggia. Quando il registratore IC rileva di nuovo suoni, la registrazione riprende.

Per annullare la funzione VOR

Impostare “VOR” su “OFF” al punto 2.

Note

- La funzione VOR è influenzata dai rumori dell’ambiente circostante. Impostare “Mic Sensitivity” nel menu in base alle condizioni di registrazione. Se, dopo aver modificato l’impostazione “Mic Sensitivity”, la registrazione non è soddisfacente, o se si deve effettuare una registrazione importante, impostare “VOR” su “OFF” nel menu.
- Se si preme ● REC/PAUSE per mettere in pausa la registrazione durante la registrazione con la funzione VOR, solo “” lampeggia.
- Durante la registrazione sincronizzata (pagina 47) e la registrazione FM (pagina 77) (solo per ICD-UX513F), la funzione VOR non è disponibile.

Registrazione su una scheda di memoria

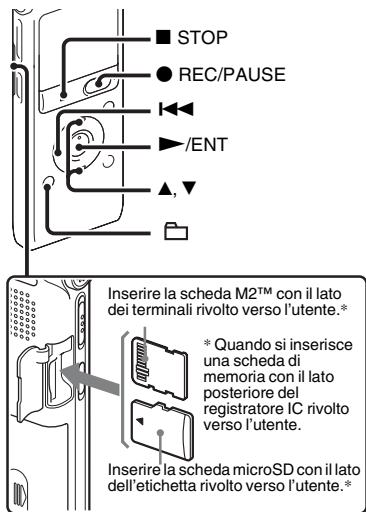

Oltre che nella memoria incorporata, è possibile registrare file su una scheda di memoria.

Informazioni sulle schede di memoria compatibili

Le schede di memoria utilizzabili con il registratore IC sono le seguenti:

- Supporto Memory Stick Micro™ (M2™): supportati fino a 16 GB.
- Scheda microSD: Sono supportate le schede microSD (FAT16) di dimensione inferiore a 2 GB e le schede microSDHC (FAT32) di dimensioni comprese tra 4 e 32 GB.

Le schede di memoria di dimensione uguale o inferiore a 64 MB non sono supportate.

Le schede microSD/microSDHC testate secondo gli standard Sony sono le seguenti.
Schede microSD/microSDHC

Produttore	2 GB	4 GB	8 GB	16 GB	32 GB
SONY	○	○	○	—	—
Toshiba	○	○	○	○	—
Panasonic	○	○	○	○	—
SanDisk	○	○	○	○	○

○: funzionamento testato

—: funzionamento non testato

A settembre 2010

Per il registratore ICD-UX512/UX513F i test di funzionamento sono stati eseguiti utilizzando schede di memoria disponibili a settembre 2010.

Per informazioni aggiornate sulle schede di memoria testate, visitare la home page di assistenza per il registratore IC:
<http://support.sony-europe.com/DNA>

In questo manuale, le schede M2™ e microSD vengono generalmente denominate “schede di memoria”.

L'alloggiamento per schede di memoria M2™/microSD viene generalmente denominato “alloggiamento per schede di memoria”.

A causa delle caratteristiche tecniche del file system del registratore IC, utilizzando una scheda di memoria è possibile registrare e riprodurre file LPCM di dimensioni inferiori a 2 GB, nonché file MP3/WMA/AAC-LC di dimensioni inferiori a 1 GB.

Su un supporto M2™ è possibile registrare fino a 4.074 file.

Nota

Il funzionamento di tutti i tipi di schede di memoria compatibili non è garantito.

Per inserire una scheda di memoria

Prima di registrare, assicurarsi di copiare su un computer tutti i dati salvati sulla scheda di memoria e di formattare la scheda di memoria sul registratore IC (pagina 102) affinché non contenga dati.

- 1** Aprire lo sportello dell'alloggiamento per schede di memoria nel modo di arresto.
- 2** Inserire una scheda M2™ o microSD nella direzione indicata nella figura a pagina 41 spingendola fino in fondo nell'alloggiamento finché non scatta in posizione. Quindi, chiudere lo sportello.

Per rimuovere una scheda di memoria

Spingere la scheda di memoria nell'alloggiamento. Quando scatta verso l'esterno, rimuoverla dall'alloggiamento.

Struttura di cartelle e file

Nella scheda di memoria vengono create 5 cartelle oltre a quelle della memoria incorporata.

La struttura di cartelle e file è abbastanza diversa da quella della memoria incorporata (pagina 109).





Note



- Non inserire o rimuovere la scheda di memoria durante la registrazione/riproduzione/formattazione. In caso contrario, si potrebbe provocare un malfunzionamento del registratore IC.
- Non rimuovere la scheda di memoria quando il messaggio “Accessing...” è visualizzato nella finestra del display. In caso contrario, è possibile che i dati vengano danneggiati.
- Se la scheda di memoria non viene riconosciuta, rimuoverla e inserirla nuovamente nel registratore IC.
- Chiudere saldamente lo sportello dell’alloggiamento per schede di memoria. Inoltre, non far penetrare nell’alloggiamento liquidi, oggetti metallici, infiammabili o di altro genere che non siano schede di memoria. In caso contrario, si potrebbe provocare un incendio, una scossa elettrica o dei malfunzionamenti.

Per cambiare la destinazione del registratore IC sulla scheda di memoria (dalla finestra di selezione delle cartelle)



- 1 Premere .

Viene visualizzata la finestra di selezione delle cartelle.

- 2 Premere  sul tasto di controllo, premere  o  sul tasto di controllo per selezionare la scheda  (Memoria incorporata), quindi premere /ENT.

- 3 Premere  o  sul tasto di controllo per selezionare “Memory Card”, quindi premere /ENT.



La scheda  (Memoria incorporata) viene sostituita dalla scheda  (Memoria esterna), quindi viene visualizzata la finestra di selezione delle cartelle.

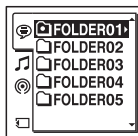

- 4 Premere  STOP per tornare al display del modo di arresto.

Per utilizzare la memoria incorporata

Selezionare “Built-In Memory” al punto 3.

Per cambiare la destinazione del registratore IC sulla scheda di memoria (dal menu)

- 1 Selezionare la scheda  (Impostazione del registratore IC) → “Select Memory” nel menu, quindi premere ►/ENT.

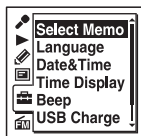

(La scheda  (radio FM) è visualizzata solo su “ICD-UX513F”.)

- 2 Premere ▲ o ▼ sul tasto di controllo per selezionare “Memory Card”, quindi premere ►/ENT.



“Select Memory” è impostato su “Built-In Memory” all’acquisto del registratore IC.

Se la scheda di memoria è già stata formattata, passare al punto 5.

- 3 Se la scheda di memoria non è stata formattata, selezionare la scheda  (Impostazione del registratore IC) → “Format” nel menu, quindi premere ►/ENT.
“Erase All Data?” viene visualizzato.

- 4 Premere ▲ o ▼ sul tasto di controllo per selezionare “Execute”, quindi premere ►/ENT.

- 5 Premere ■ STOP per uscire dal modo menu.

Per utilizzare la memoria incorporata

Selezionare “Built-In Memory” al punto 2.

Per avviare la registrazione

Selezionare la cartella e quindi premere ● REC/PAUSE. Per ulteriori informazioni sulla registrazione, vedere a pagina 21.

Registrazione con altri dispositivi

Registrazione con un microfono esterno

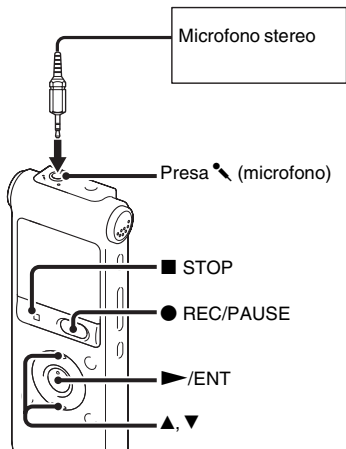

- 1 Collegare un microfono esterno alla presa (microfono) mentre il registratore IC si trova nel modo di arresto.

“Select Input” viene visualizzato nella finestra del display.

Se “Select Input” non viene visualizzato, impostarlo nel menu (pagina 90).

- 2 Premere ▲ o ▼ sul tasto di controllo per selezionare “MIC IN”, quindi premere ▶/ENT.



“Select Input” è impostato su “MIC IN” all’acquisto del registratore IC.

- 3 Premere ■ STOP per uscire dal modo menu.

4 Premere ● REC/PAUSE per avviare la registrazione.

I microfoni incorporati vengono esclusi automaticamente.

Se il livello di ingresso non è abbastanza forte, regolare l'impostazione "Mic Sensitivity" sul registratore IC.

Se si collega un microfono di tipo plug-in-power, l'alimentazione viene fornita automaticamente al microfono dal registratore IC.

Microfoni consigliati

È possibile utilizzare il microfono a condensatore a elettretti Sony ECM-CS10, ECM-CZ10 (non in dotazione).

Per registrare audio proveniente da un telefono fisso o da un telefono cellulare

È possibile utilizzare il microfono a condensatore a elettretti di tipo con cuffie ECM-TL1 (non in dotazione) per registrare l'audio proveniente da un telefono fisso o da un telefono cellulare.

Per ulteriori informazioni su come effettuare il collegamento, consultare le istruzioni per l'uso in dotazione con il microfono ECM-TL1.

Note

- Dopo aver effettuato il collegamento, verificare la qualità audio della conversazione e il livello di registrazione prima di avviare la registrazione.
- Qualora vengano registrati i segnali acustici del telefono o il segnale di linea libera, la conversazione potrebbe venire registrata con un livello audio più basso. In questo caso, avviare la registrazione dopo che la conversazione è iniziata.
- La funzione VOR (pagina 39) potrebbe non essere utilizzabile a seconda del tipo di telefono o della condizione della linea telefonica.
- Sony non si assume responsabilità di alcun tipo per eventuali inconvenienti, anche qualora non si riesca a registrare una conversazione utilizzando il registratore IC.

Registrazione da altri apparecchi

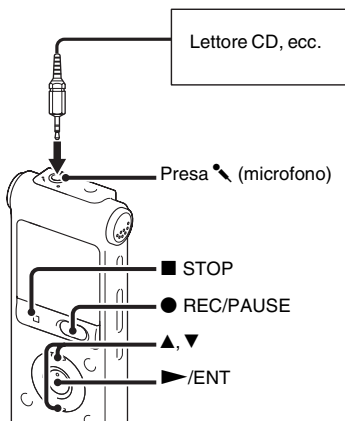



È possibile creare file musicali senza utilizzare il computer registrando l'audio da altri apparecchi collegati al registratore IC. Quando si seleziona "Audio IN" dal menu "Scene Select", le impostazioni adatte alla registrazione dall'altro apparecchio sono già selezionate. Per ulteriori informazioni sulle impostazioni, vedere a pagina 34.

💡 Suggerimenti

- Prima di avviare la registrazione, è consigliabile eseguire una registrazione di prova.
- Se il livello di ingresso non è abbastanza forte, collegare la presa per la cuffia (minijack, stereo) dell'altro apparecchio alla presa  (microfono) del registratore IC e regolare il volume sull'apparecchio collegato al registratore IC.

Per registrare tramite la funzione di registrazione sincronizzata

Se non viene rilevato alcun suono per oltre 2 secondi, il registratore IC entra in pausa. Il registratore IC riprende la registrazione di un nuovo file non appena rileva un suono. Quando si seleziona "Audio IN" dal menu "Scene Select", l'opzione "SYNC REC" è già impostata su "ON".

- 1 Selezionare la scheda  (Registrazione) → "SYNC REC" nel menu, quindi premere /ENT.



(La scheda  (radio FM) è visualizzata solo su "ICD-UX513F".)

- 2** Premere ▲ o ▼ sul tasto di controllo per selezionare “ON”, quindi premere ►/ENT.

“SYNC REC” è impostato su “OFF” all’acquisto del registratore IC.

- 3** Premere ■ STOP per uscire dal modo menu.

- 4** Collegare un altro apparecchio al registratore IC quando quest’ultimo si trova nel modo di arresto.

Collegare il connettore di uscita audio (minijack stereo) dell’altro apparecchio alla presa  (microfono) del registratore IC tramite un cavo di collegamento audio disponibile in commercio.

“Select Input” viene visualizzato nella finestra del display.

Se “Select Input” non viene visualizzato, impostarlo nel menu (pagina 90).

- 5** Premere ▲ o ▼ sul tasto di controllo per selezionare “Audio IN”, quindi premere ►/ENT.

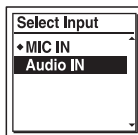



“Select Input” è impostato su “MIC IN” all’acquisto del registratore IC.

- 6** Premere ● REC/PAUSE per avviare la registrazione.

“SYNC  ” lampeggia e il registratore IC entra nel modo di pausa della registrazione.

- 7** Avviare la riproduzione dall’apparecchio collegato al registratore IC.

“SYNC  ” viene visualizzato sul display e viene avviata la registrazione sincronizzata.

Se non viene rilevato alcun suono per oltre 2 secondi, la registrazione sincronizzata viene messa in pausa e “SYNC  ” inizia a lampeggiare.

Il registratore IC riprende la registrazione di un nuovo file non appena rileva un suono.

Note

- Durante la registrazione sincronizzata, non è possibile mettere in pausa la registrazione (pagina 24), registrare con la funzione VOR (pagina 39) né aggiungere un contrassegno del brano (pagina 67).
- In base all'apparecchio collegato al registratore IC, la funzione di registrazione sincronizzata potrebbe non funzionare correttamente a causa di una differenza nel livello di ingresso audio.
- Se si registra da un altro apparecchio, l'impostazione "Mic Sensitivity" non può essere regolata.

Per registrare senza la funzione di registrazione sincronizzata

Selezionare "OFF" al punto 2 di "Per registrare tramite la funzione di registrazione sincronizzata" on pagina 47, quindi passare ai punti da 3 a 7. Quando si preme ● REC/PAUSE nel punto 6, i microfoni incorporati vengono automaticamente esclusi e viene registrato l'audio proveniente dall'apparecchio collegato.

Funzionamento con registrazione in corso

Controllo della registrazione

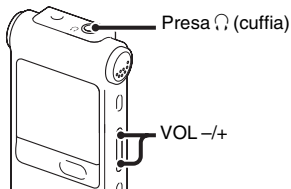

Se si collegano le cuffie stereo in dotazione alla presa Ω (cuffia), è possibile controllare la registrazione. È possibile regolare il volume di ascolto premendo VOL -/+, tuttavia il livello di registrazione è fisso.



Nota

Se il cavo delle cuffie entra in contatto con il registratore IC mentre si controlla la registrazione, potrebbe essere registrato un fruscio. È possibile ridurre il fruscio tenendo lontano il cavo dal registratore IC.





Modifica delle impostazioni di riproduzione

Metodi di riproduzione più comuni



Ascolto con una qualità audio migliore

- Per ascoltare con le cuffie:
Collegare le cuffie stereo in dotazione alla presa  (cuffia). Il diffusore incorporato viene scollegato automaticamente.
- Per l'ascolto tramite un diffusore esterno:
Collegare un diffusore attivo o passivo (non in dotazione) alla presa  (cuffia).

Individuazione rapida del punto da cui si desidera avviare la riproduzione (ricerca semplice)



Se la funzione “Easy Search” è impostata su “ON” nel menu (pagina 93), è possibile individuare rapidamente il punto da cui avviare la riproduzione premendo più volte  o  durante la riproduzione. È possibile tornare indietro di circa 3 secondi premendo una volta , oppure avanzare di circa 10 secondi premendo una volta  sul tasto di controllo. Questa funzione risulta utile per la ricerca del punto desiderato all'interno di una registrazione lunga.

Ricerca in avanti/all'indietro durante la riproduzione (avanzamento/riavvolgimento)

- Per effettuare la ricerca in avanti (avanzamento):
Tenere premuto  sul tasto di controllo durante la riproduzione e rilasciarlo nel punto da cui si desidera riprendere la riproduzione.
- Per effettuare la ricerca all'indietro (riavvolgimento):
Tenere premuto  sul tasto di controllo durante la riproduzione e rilasciarlo nel punto da cui si desidera riprendere la riproduzione.

Il registratore IC effettua la ricerca a velocità ridotta riproducendo l'audio. Tale funzione risulta utile per cercare una parola in avanti o all'indietro. Se si tiene premuto il tasto, il registratore IC avvia la ricerca a una velocità superiore.

Se la riproduzione è stata effettuata fino alla fine dell'ultimo file

- Se la riproduzione o la riproduzione in avanti veloce arriva alla fine dell'ultimo file, "FILE END" si accende per circa 5 secondi.
- Quando "FILE END" e l'indicatore di funzionamento si spengono, il registratore IC si arresta all'inizio dell'ultimo file.
- Se si tiene premuto  sul tasto di controllo mentre "FILE END" è acceso, i file vengono riprodotti rapidamente, quindi viene avviata la riproduzione normale dal punto in cui si rilascia il tasto.
- Se l'ultimo file è particolarmente lungo e si desidera avviare la riproduzione da un punto avanzato del file, tenere premuto  sul tasto di controllo per andare alla fine del file, quindi premere  sul tasto di controllo mentre "FILE END" è acceso per tornare al punto desiderato.
- Per tutti i file, ad eccezione dell'ultimo, andare all'inizio del file successivo, quindi riprodurre all'indietro fino al punto desiderato.

Riduzione della distorsione dell'audio durante la riproduzione e miglioramento della nitidezza della voce umana: funzione di riduzione delle distorsioni

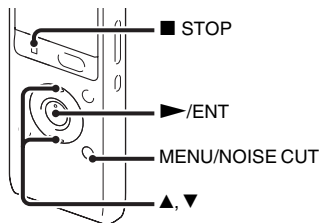

Se la funzione di riduzione della distorsione dell'audio è attiva durante la riproduzione, la nitidezza della voce umana rispetto ai rumori ambientali viene migliorata. I file vengono riprodotti con un audio chiaro perché la distorsione di tutte le bande di frequenza, inclusa quella della voce umana, viene ridotta.

■ Note

- L'effetto della funzione di riduzione delle distorsioni può variare a seconda delle condizioni della voce registrata.
- Se si utilizza un diffusore interno, non è possibile utilizzare la funzione di riduzione delle distorsioni.
- Se la funzione di riduzione delle distorsioni è attiva, non è possibile utilizzare la funzione di effetto.
- Durante l'ascolto della radio FM (solo per ICD-UX513F), non è possibile utilizzare la funzione di riduzione delle distorsioni.
- Quando si ascoltano file AAC-LC e WMA, non è possibile utilizzare la funzione di riduzione delle distorsioni.

- 1 Tenere premuto MENU/NOISE CUT per almeno 2 secondi quando il registratore IC è in modo di arresto o di riproduzione. Viene visualizzata la finestra di impostazione "Noise Cut".

- 2 Premere ▲ o ▼ sul tasto di controllo per selezionare "Maximum" o "Medium", quindi premere ►/ENT.

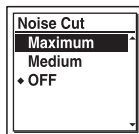

"Noise Cut" è impostato su "OFF" all'acquisto del registratore IC.

- 3 Premere ■ STOP per uscire dal modo menu.

Per annullare la funzione di riduzione delle distorsioni

Selezionare "OFF" al punto 2.

Per impostare la funzione di riduzione delle distorsioni nel menu.

Selezionare e impostare "Noise Cut" dalla scheda ► (Riproduzione) del menu.

Regolazione della velocità di riproduzione: la funzione DPC (Digital Pitch Control)

Parte posteriore

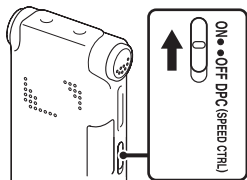

Parte anteriore

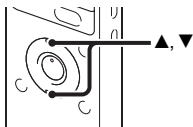

È possibile regolare la velocità di riproduzione da 0,50 volte a 2,00 volte. Grazie alla funzione di elaborazione digitale il file viene riprodotto con tonalità naturale.

1 Far scorrere l'interruttore DPC(SPEED CTRL) su "ON".

2 Durante la riproduzione premere ▲ o ▼ sul tasto di controllo per regolare la velocità di riproduzione.

▼: ogni volta che si preme il tasto la velocità viene ridotta di 0,05 volte (da $\times 0,50$ a $\times 1,00$).

▲: ogni volta che si preme il tasto la velocità viene aumentata di 0,10 volte (da $\times 1,00$ a $\times 2,00$).

Se si tengono premuti i tasti, è possibile modificare la velocità in modo continuo.

All'acquisto del registratore IC la velocità di riproduzione è impostata su " $\times 0,70$ ".

Per tornare alla velocità di riproduzione normale

Far scorrere l'interruttore DPC(SPEED CTRL) su "OFF".

Nota

È possibile regolare la velocità di riproduzione solo nell'intervallo compreso tra 0,50 a 1,00 volte con i file registrati come LPCM/WMA/AAC-LC. Se si tenta di regolare la velocità di registrazione oltre tale intervallo, viene visualizzato il messaggio "NO FAST".

Selezione dell'effetto audio

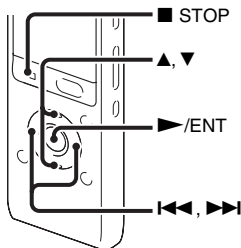

È possibile impostare l'effetto desiderato per la riproduzione nel menu.

- 1 Selezionare la scheda ► (Riproduzione) → "Effect" nel menu quando il registratore IC è nel modo di arresto o di riproduzione, quindi premere ►/ENT.



(La scheda FM (radio FM) è visualizzata solo su "ICD-UX513F".)

- 2 Premere ▲ o ▼ sul tasto di controllo per selezionare l'effetto desiderato per la riproduzione, quindi premere ►/ENT.

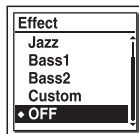

- 3 Premere ■ STOP per uscire dal modo menu.

Pop	Accentua la gamma delle frequenze medie, impostazione ideale per le voci.
Rock	Enfatizza le frequenze alte e basse per produrre un suono potente.
Jazz	Enfatizza le frequenze alte per produrre un suono vivace.
Bass1	Enfatizza i bassi.
Bass2	Enfatizza ulteriormente i bassi.
Custom	Consente di programmare il livello audio personalizzato per 5 bande.
OFF	Disattiva la funzione di effetto.

"Effect" è impostato su "OFF" all'acquisto del registratore IC.

Per impostare il livello audio preferito

- 1 Impostare “Effect” su “Custom” al punto 2, quindi premere ►/ENT. Viene visualizzata la finestra per l'impostazione personalizzata.
- 2 Se si regola il livello audio per le bande 100 Hz, 300 Hz, 1 kHz, 3 kHz e 10 kHz, premere ◀◀ o ▶▶ sul tasto di controllo per passare alla banda a sinistra o a destra, quindi premere ▲ o ▼ sul tasto di controllo.

L'impostazione può essere regolata in 7 incrementi da -3 a +3.

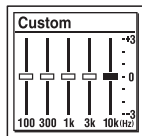

- 3 Premere ►/ENT.
- 4 Premere ■ STOP per uscire dal modo menu.

■ Note

- Quando si utilizza il diffusore incorporato o si ascolta la radio FM (solo per ICD-UX513F), questa impostazione non è valida.
- Se la funzione di riduzione delle distorsioni è attiva, non è possibile utilizzare la funzione di effetto.

Selezione del modo di riproduzione

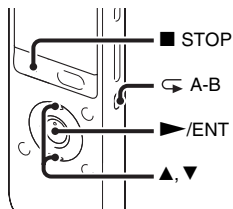



È possibile selezionare il modo di riproduzione nel menu.

- 1** Selezionare la scheda ► (Riproduzione) → “Play Mode” nel menu quando il registratore IC è nel modo di arresto o di riproduzione, quindi premere ►/ENT.



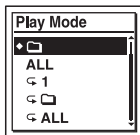

(La scheda  (radio FM) è visualizzata solo su "ICD-UX513F".)

- 2** Premere ▲ o ▼ sul tasto di controllo per selezionare “1”, “”, “ALL”, “◁ 1”, “◁ ” o “◁ ALL”, quindi premere ►/ENT.







- 3** Premere ■ STOP per uscire dal modo menu.

1	Viene riprodotto un file.
	I file in una cartella vengono riprodotti in modo continuo.
ALL	Tutti i file vengono riprodotti in modo continuo.
◁ 1	Viene riprodotto un file in modo ripetuto.
◁ 	I file in una cartella vengono riprodotti in modo ripetuto.
◁ ALL	Tutti i file vengono riprodotti in modo ripetuto.

“Play Mode” è impostato su “” all’acquisto del registratore IC.

Per riprodurre in modo ripetuto una sezione specificata: ripetizione A-B

- 1 Durante la riproduzione premere  (ripetizione) A-B per specificare il punto di inizio A.
“A-B B?” viene visualizzato.
- 2 Premere di nuovo  (ripetizione) A-B per specificare il punto di fine B.
“ A-B” viene visualizzato e la sezione specificata viene riprodotta in modo ripetuto.

Per riprendere la riproduzione normale:
Premere /ENT.

Per interrompere la riproduzione ripetuta A-B:
Premere  STOP.

Per modificare la sezione specificata per la riproduzione ripetuta A-B:
Durante la riproduzione ripetuta A-B, premere nuovamente  (ripetizione) A-B per specificare un nuovo punto di inizio A. Quindi, specificare un nuovo punto di fine B, come al punto 2.

Nota

Non è possibile impostare i punti A e B in prossimità dell'inizio o della fine di un file o di un contrassegno del brano.

Riproduzione di un file all'ora desiderata insieme a un allarme

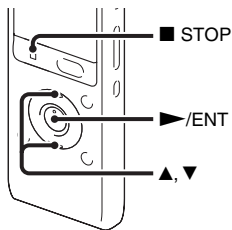

È possibile impostare un allarme e avviare la riproduzione di un file selezionato all'ora desiderata. Il file può essere riprodotto in una data specifica, una volta alla settimana oppure alla stessa ora tutti i giorni. È possibile impostare un allarme per un file.

1 Selezionare il file che si desidera riprodurre insieme a un allarme.

2 Accedere al modo di impostazione dell'allarme.

- ① Selezionare la scheda ▶ (Riproduzione) → "Alarm" nel menu quando il registratore IC è nel modo di arresto, quindi premere ▶/ENT.



(La scheda (radio FM) è visualizzata solo su "ICD-UX513F".)

- ② Premere ▲ o ▼ sul tasto di controllo per selezionare "ON", quindi premere ▶/ENT.

3 Impostare la data e l'ora per l'allarme.

- ① Premere ▲ o ▼ sul tasto di controllo per selezionare "Date", un giorno della settimana oppure "Daily", quindi premere ▶/ENT.

② **Se si seleziona “Date”:**

Impostare l’anno, il mese, il giorno, l’ora e i minuti in sequenza, come descritto in “Punto 4: Impostazione dell’orologio” a pagina 17.

Se si seleziona un giorno della settimana o **“Daily”**:

Premere ▲ o ▼ sul tasto di controllo per impostare l’ora, quindi premere ►/ENT, premere ▲ o ▼ sul tasto di controllo per impostare i minuti, quindi premere ►/ENT.

- 4 Premere ▲ o ▼ sul tasto di controllo per selezionare il tipo di allarme preferito, quindi premere ►/ENT.



“Executing...” viene visualizzato.

- 5 Premere ■ STOP per uscire dal modo menu.

La procedura di impostazione è terminata e nella finestra del display viene visualizzato “(●)” (indicatore di allarme).

Per modificare l’impostazione dell’allarme

Selezionare il file per il quale modificare l’impostazione dell’allarme, quindi attenersi ai punti 2-5 di pagina 59 fino a questa pagina.

Per annullare l’impostazione dell’allarme

Eseguire le operazioni ai punti 1 e 2 in pagina 59. Al punto 2-② selezionare “OFF” e premere ►/ENT. L’allarme viene annullato e il relativo indicatore scompare dalla finestra del display.

Quando vengono raggiunte la data e l’ora impostate

Alla data e all’ora impostate, nella finestra del display viene visualizzato “ALARM”. L’allarme e il file selezionato vengono riprodotti con il tipo di allarme selezionato. Al termine della riproduzione il registratore IC si arresta automaticamente (se il tipo di allarme è impostato su “Beep&Play” o “Play”, il registratore IC si arresta all’inizio del file selezionato).

Per interrompere la riproduzione dell'allarme

Premere qualsiasi tasto diverso da VOL +/- durante la riproduzione dell'allarme. Se è stata attivata la funzione HOLD, è possibile interrompere la riproduzione dell'allarme premendo qualsiasi tasto.

Note

- Per ogni file è possibile impostare un solo allarme.
- Se non è stato impostato l'orologio o se non è stato registrato alcun file, non è possibile impostare l'allarme.
- L'allarme suona anche se "Beep" è stato impostato su "OFF" nel menu (pagina 100).
- Se la data e l'ora di attivazione dell'allarme si verificano durante l'aggiornamento dei dati, l'allarme verrà annullato automaticamente.
- Se si verificano le date e le ore di attivazione di più allarmi, solo il primo file viene riprodotto insieme a un allarme.
- Se si divide un file per cui è stato impostato un allarme, l'impostazione dell'allarme rimane attiva solo per la prima parte del file diviso.

- Se viene eliminato un file per cui è stato impostato un allarme, quest'ultimo viene annullato.
- Non è possibile impostare un allarme per i file podcast.
- Non è possibile impostare un allarme per i file memorizzati in una scheda di memoria.

Riproduzione con altri dispositivi

Registrazione con un altro apparecchio

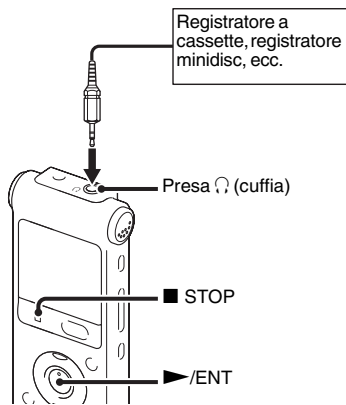

È possibile registrare l'audio del registratore IC con altri apparecchi. Prima di avviare la registrazione, è consigliabile eseguire una registrazione di prova.

1 Collegare la presa (cuffia) del registratore IC al terminale di ingresso esterno dell'altro apparecchio utilizzando un cavo di collegamento audio disponibile in commercio.

2 Premere ►/ENT per avviare la riproduzione e allo stesso tempo impostare l'apparecchio collegato nel modo di registrazione. Un file del registratore IC verrà registrato sull'apparecchio collegato.

3 Premere contemporaneamente ■ STOP sul registratore IC e sull'apparecchio collegato per interrompere la registrazione.

💡 Suggerimento

Se il volume dell'audio registrato non è abbastanza alto, regolare l'audio di riproduzione del registratore IC (pagina 27).

Ordinamento dei file in una cartella

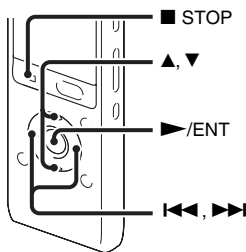

Spostamento di un file in una cartella diversa



- 1 Selezionare il file che si desidera spostare.
- 2 Selezionare la scheda  (Modifica) → “Move File” nel menu quando il registratore IC è nel modo di arresto, quindi premere ►/ENT.



(La scheda  (radio FM) è visualizzata solo su “ICD-UX513F”.)

- 3 Premere ◀◀ sul tasto di controllo, premere ▲ o ▼ sul tasto di controllo per selezionare la scheda  (Voce) o la scheda  (Musica), quindi premere ▶▶.



- 4 Premere ▲ o ▼ sul tasto di controllo per selezionare la cartella in cui si desidera spostare il file, quindi premere ►/ENT.

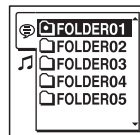

Viene visualizzato il messaggio “Moving File...” e il file viene spostato nell’ultima posizione all’interno della cartella di destinazione.

Se si sposta un file in un’altra cartella, il file originale contenuto nella cartella precedente viene cancellato.

- 5 Premere ■ STOP per uscire dal modo menu.

Per annullare lo spostamento del file

Premere ■ STOP prima del punto 4.

■ Note

- Non è possibile spostare file podcast.
- Non è possibile spostare file protetti (pagina 74).
- Non è possibile spostare file su un altro supporto di memoria.

Copia di un file nell'altra memoria

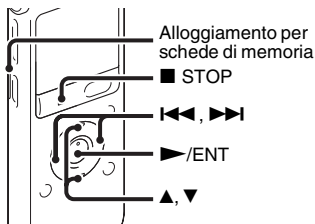

È possibile copiare i file dalla memoria incorporata a una scheda di memoria per disporre di una copia di backup dei file. Prima di avviare l'operazione, nell'alloggiamento per schede di memoria inserire una scheda di memoria da utilizzare per la copia.



- 1 Selezionare il file che si desidera copiare. Per copiare un file da una scheda di memoria alla memoria incorporata, impostare il supporto di memoria di origine su "Memory Card" (pagina 43).

- 2 Selezionare la scheda  (Modifica) → "File Copy" nel menu, quindi premere ▶/ENT.



(La scheda  (radio FM) è visualizzata solo su "ICD-UX513F".)

Vengono visualizzati il messaggio "Copy to Memory Card Select Folder" o "Copy to Built-In Memory Select Folder" e la finestra di selezione delle cartelle.

- 3 Premere **◀◀** sul tasto di controllo, premere **▲** o **▼** sul tasto di controllo per selezionare la scheda  (Voce) o la scheda  (Musica), quindi premere **▶▶**.



- 4 Premere **▲** o **▼** sul tasto di controllo per selezionare la cartella in cui si desidera copiare il file, quindi premere **▶/ENT**.



Viene visualizzato il messaggio “Copying...” e il file viene copiato nell’ultima posizione all’interno della cartella di destinazione. Il file viene copiato con lo stesso nome.

- 5 Premere **■ STOP** per uscire dal modo menu.

Per annullare l’operazione di copia

Premere **■ STOP** prima del punto 4.

Per annullare l’operazione durante la copia

Mentre è visualizzato il messaggio “Copying...” al punto 4, premere **■ STOP**.

Note

- Prima di iniziare a copiare il file desiderato, controllare l’indicatore di carica delle pile. Se la pila è scarica, potrebbe non essere possibile copiare i file.
- Se la quantità di memoria residua del supporto di memoria di destinazione è insufficiente, potrebbe non essere possibile copiare i file.
- Non è possibile copiare file podcast.
- Non rimuovere o inserire una scheda di memoria o spegnere il registratore IC durante la copia. I file potrebbero risultare danneggiati.

Cancellazione di tutti i file in una cartella

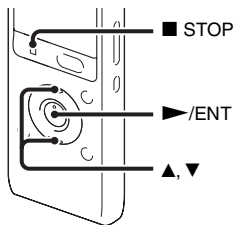

Nota

Se la cartella selezionata contiene un file protetto (pagina 74), non è possibile cancellare tale file protetto.

- 1 Selezionare la cartella contenente i file che si desidera cancellare quando il registratore IC è in modo di arresto.

- 2 Selezionare la scheda  (Modifica) → “Erase All” nel menu, quindi premere ►/ENT.

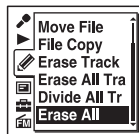

(La scheda  (radio FM) è visualizzata solo su "ICD-UX513F".)

“Erase All Files in the Folder?” viene visualizzato.

- 3 Premere ▲ o ▼ sul tasto di controllo per selezionare “Execute”, quindi premere ►/ENT.

Viene visualizzato il messaggio “Erasing...” nella finestra del display e tutti i file nella cartella selezionata vengono cancellati.

- 4 Premere ■ STOP per uscire dal modo menu.

Per annullare la cancellazione

Selezionare “Cancel” al punto 3, quindi premere ►/ENT.

Uso dei contrassegni del brano

Aggiunta dei contrassegni del brano

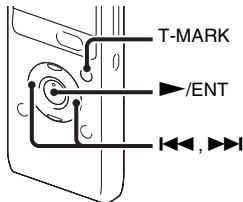

È possibile aggiungere un contrassegno nel punto in cui si desidera dividere un file in un momento successivo o in un punto da individuare durante la riproduzione.

È possibile aggiungere un massimo di 98 contrassegni a ogni file.

Durante la registrazione, la riproduzione o la pausa, premere T-MARK nella posizione in cui si desidera aggiungere un contrassegno del brano.

L'indicatore  (contrassegno del brano) lampeggia tre volte e viene aggiunto un contrassegno del brano.

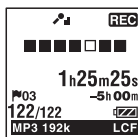

Note

- È possibile aggiungere un contrassegno solo ai file registrati con il registratore IC. Potrebbe tuttavia non essere possibile aggiungere contrassegni del brano ai file, quando si modificano i file con il software Sound Organizer in dotazione.
- Non è possibile aggiungere un contrassegno del brano entro 0,5 secondi da un altro contrassegno.
- Non è possibile aggiungere un contrassegno del brano in corrispondenza del punto iniziale o finale del file.
- Se un file contiene già 98 contrassegni, non è possibile aggiungere altri contrassegni.
- Se un contrassegno del brano viene aggiunto durante la riproduzione, la riproduzione viene interrotta.

Individuazione di un contrassegno del brano e avvio della riproduzione dal contrassegno

Premere ◀◀ o ▶▶ sul tasto di controllo nel modo di arresto. Quando l'indicatore  (contrassegno del brano) lampeggia una volta, premere ▶/ENT.

Cancellazione di un contrassegno del brano

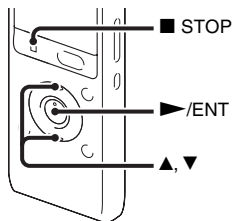

- 1 Interrompere la riproduzione in un punto successivo al contrassegno del brano che si desidera cancellare.
- 2 Selezionare la scheda  (Modifica) → “Erase Track Mark” nel menu, quindi premere ▶/ENT.



(La scheda  (radio FM) è visualizzata solo su “ICD-UX513F”.)

“Erase Track Mark?” viene visualizzato.

- 3 Premere ▲ o ▼ sul tasto di controllo per selezionare “Execute”, quindi premere ▶/ENT.

Viene visualizzato il messaggio “Erasing...” nella finestra del display e il contrassegno del brano selezionato viene cancellato.

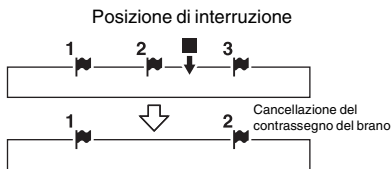

Il contrassegno del brano che precede la posizione di interruzione viene cancellato.

- 4 Premere ■ STOP per uscire dal modo menu.

Per annullare la cancellazione

Selezionare “Cancel” al punto 3, quindi premere ▶/ENT.

Cancellazione simultanea di tutti i contrassegni del brano nel file selezionato

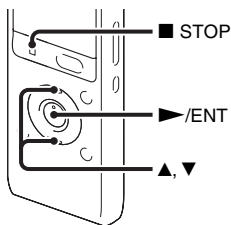

- 1 Selezionare un file di cui si desidera cancellare tutti i contrassegni del brano.
- 2 Selezionare la scheda  (Modifica) → “Erase All Track Marks” nel menu, quindi premere ►/ENT.



(La scheda  (radio FM) è visualizzata solo su "ICD-UX513F".)

“Erase All Track Marks?” viene visualizzato.

- 3 Premere ▲ o ▼ sul tasto di controllo per selezionare “Execute”, quindi premere ►/ENT.

Viene visualizzato il messaggio “Erasing...” nella finestra del display e tutti i contrassegni del brano vengono cancellati contemporaneamente.

- 4 Premere ■ STOP per uscire dal modo menu.

Per annullare la cancellazione



Selezionare “Cancel” al punto 3, quindi premere ►/ENT.

Divisione di un file

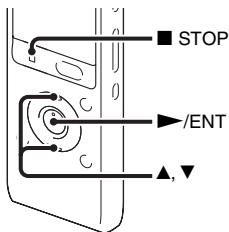
Divisione di un file nella posizione corrente



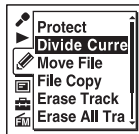

Nel modo di arresto è possibile dividere un file in due parti e alla parte più recente del file diviso viene aggiunto un nuovo numero di file. Grazie alla divisione di un file, è possibile individuare facilmente il punto da cui avviare la riproduzione nel caso di registrazioni particolarmente lunghe, ad esempio durante una riunione. È possibile dividere un file fino a quando il numero totale di file nella cartella raggiunge il numero massimo consentito.

- 1 Interrompere il file nella posizione in cui si desidera dividerlo.
- 2 Selezionare la scheda  (Modifica) → “Divide Current Position” nel menu, quindi premere /ENT.



(La scheda  (radio FM) è visualizzata solo su “ICD-UX513P”.)

“Divide?” viene visualizzato.

- 3 Premere  o  sul tasto di controllo per selezionare “Execute”, quindi premere /ENT.

Viene visualizzato il messaggio “Dividing...” e i file divisi vengono contrassegnati con un numero progressivo (“_1” per il file originale e “_2” per il nuovo file).

File 1	File 2	File 3	
	 Il file viene diviso.		
File 1	File 2_1	File 2_2	File 3

Un suffisso composto da un numero progressivo viene aggiunto a ogni file diviso.

4 Premere **■** STOP per uscire dal modo menu.

■ Note

- Per dividere un file, è necessario disporre di una determinata quantità di spazio libero sul supporto di memoria.
- Se si divide un file con un titolo e un nome di artista, alla nuova parte vengono assegnati lo stesso titolo e nome di artista.

- Non è possibile dividere file che non sono stati registrati con il registratore IC, ad esempio file trasferiti da un computer. Potrebbe inoltre non essere possibile dividere i file, quando si modificano i file con il software Sound Organizer in dotazione.
- Dopo aver diviso un file, non è possibile ripristinarne lo stato originale.
- Se si dividono i file in una posizione entro 0,5 secondi da un contrassegno del brano, il contrassegno viene cancellato.
- A causa dei limiti del sistema, non è possibile dividere un file in corrispondenza della posizione di inizio e di fine del file.

Per annullare la divisione

Selezionare “Cancel” al punto 3, quindi premere **▶**/ENT.

Divisione di un file in tutte le posizioni dei contrassegni del brano

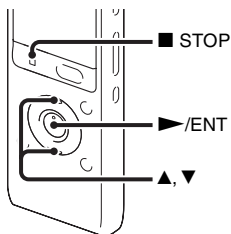

- 1 Selezionare il file che si desidera dividere.
- 2 Selezionare la scheda  (Modifica) → “Divide All Track Marks” nel menu quando il registratore IC è nel modo di arresto, quindi premere ►/ENT.



(La scheda  (radio FM) è visualizzata solo su “ICD-UX513F”.)

“Divide All Track Marks?” viene visualizzato.

- 3 Premere ▲ o ▼ sul tasto di controllo per selezionare “Execute”, quindi premere ►/ENT.

Viene visualizzato il messaggio “Dividing...” e il file viene diviso in tutte le posizioni dei contrassegni del brano. Tutti i contrassegni presenti nel file vengono cancellati.

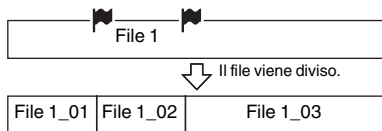

Un suffisso composto da un numero progressivo viene aggiunto a ogni file diviso.

- 4 Premere ■ STOP per uscire dal modo menu.

Per annullare la divisione

Selezionare “Cancel” al punto 3, quindi premere ►/ENT.

Suggerimento

Per annullare la divisione durante l'operazione e lasciare invariati i contrassegni del brano rimanenti, premere ■ STOP. I file divisi prima dell'annullamento restano divisi.



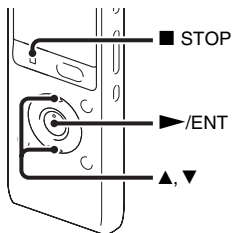

Note

- Per dividere un file, è necessario disporre di una determinata quantità di spazio libero sul supporto di memoria.
- Se si divide un file con un titolo e un nome di artista, alla nuova parte vengono assegnati lo stesso titolo e nome di artista.
- Non è possibile dividere file che non sono stati registrati con il registratore IC, ad esempio file trasferiti da un computer. Potrebbe inoltre non essere possibile dividere i file, quando si modificano i file con il software Sound Organizer in dotazione.
- Dopo aver diviso un file, non è possibile ripristinarne lo stato originale.

Protezione di un file





È possibile proteggere i file importanti per evitare che vengano cancellati o modificati accidentalmente. Un file protetto è contrassegnato con l'indicatore  (protetto) e viene considerato come file di sola lettura, che non può essere cancellato o modificato.

- 1 Visualizzare il file da proteggere nella scheda  (Voce) o nella scheda  (Musica).
- 2 Selezionare la scheda  (Modifica) → “Protect” nel menu quando il registratore IC è nel modo di arresto, quindi premere /ENT.



(La scheda  (radio FM) è visualizzata solo su “ICD-UX513F”.)

“Set Protection?” viene visualizzato.

- 3 Premere  o  sul tasto di controllo per selezionare “Execute”, quindi premere /ENT.

Il file viene protetto. Un file protetto è contrassegnato con l'indicatore  (protetto).

- 4 Premere  STOP per uscire dal modo menu.

Per rimuovere la protezione

Selezionare il file protetto, quindi procedere con le operazioni descritte ai punti da 2 a 4. In questo caso, al punto 2 viene visualizzato il messaggio “Erase Protection?”.

Nota

Non è possibile proteggere i file inclusi nella scheda  (Podcast).

Sintonizzazione di una stazione radio FM

Sintonizzazione di una stazione mediante la scansione delle frequenze

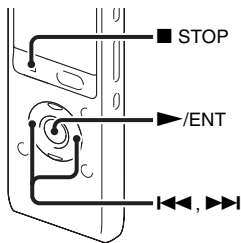

Il cavo delle cuffie stereo in dotazione funge da antenna FM. Pertanto, per ascoltare la radio occorre collegare le cuffie stereo alla presa (cuffie).

Nota

Durante la ricezione FM non è possibile caricare la pila.

- 1 Selezionare la scheda  (radio FM) → “FM Radio” nel menu quando il registratore IC è nel modo di arresto, quindi premere ►/ENT.

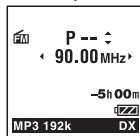
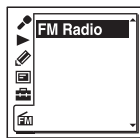

Il registratore IC si predispone nel modo radio FM.

- 2 Premere più volte ◀◀ o ▶▶ sul tasto di controllo per sintonizzare una stazione.
- 3 Premere ■ STOP per spegnere la radio FM.

Per eseguire la scansione automatica delle frequenze radio

Al punto 2 tenere premuto **◀◀** o **▶▶** sul tasto di controllo finché le cifre della frequenza non iniziano a cambiare sul display.

Il registratore IC esegue una scansione automatica delle frequenze radio e si arresta quando trova una stazione.

Se non è possibile sintonizzare una stazione, premere **◀◀** o **▶▶** più volte sul tasto di controllo per variare la frequenza a piccoli incrementi.

Display durante l'ascolto della radio FM

Indicazione FM

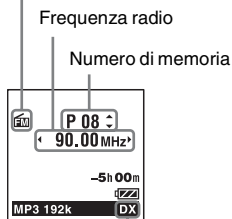

Sensibilità del ricevitore

Sintonizzazione di una stazione radio memorizzata

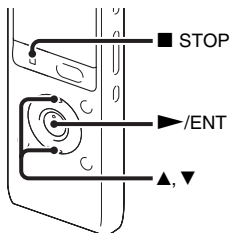

Se sono già state memorizzate stazioni radio FM (pagina 78), è possibile sintonizzarne una selezionando il numero di memoria corrispondente.

- 1 Selezionare la scheda (radio FM) → “FM Radio” nel menu quando il registratore IC è nel modo di arresto, quindi premere **▶**/ENT.

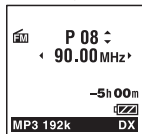

Il registratore IC si predispose nel modo radio FM.

- 2 Premere più volte ▲ or ▼ sul tasto di controllo fino a visualizzare il numero di memoria desiderato.
- 3 Premere ■ STOP per spegnere la radio FM.

Registrazione delle trasmissioni FM

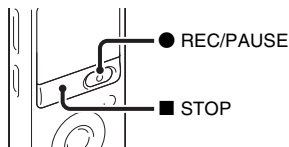

- 1 Selezionare la stazione che si desidera registrare.
- 2 Premere ● REC/PAUSE per avviare la registrazione.
- 3 Premere ■ STOP per arrestare la registrazione.

■ Note

- Quando è attiva la radio FM, non è possibile modificare il supporto di memoria né selezionare una cartella. Prima di iniziare a utilizzare la funzione di registrazione della radio FM, selezionare il supporto di memoria e la cartella in cui registrare la trasmissione FM.
- Non è possibile registrare una trasmissione FM in modo LPCM. Se l'opzione "REC Mode" è impostata su "LPCM 44.1kHz/16bit", la trasmissione FM viene registrata in formato "MP3 192kbps".
- Durante la registrazione FM, le funzioni Mic Sensitivity, VOR e LCF (Low Cut Filter) sono disattivate.

Memorizzazione delle stazioni radio FM

Memorizzazione automatica delle stazioni radio FM

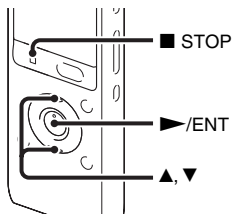

È possibile sintonizzare automaticamente le stazioni radio e quindi assegnare loro numeri di memoria. È possibile memorizzare automaticamente fino a 30 stazioni radio FM utilizzando il menu memorizzazione.

- 1 Selezionare la scheda  (radio FM) → “Auto Preset” nel menu mentre si ascolta la radio FM, quindi premere ►/ENT.



“Auto Preset?” viene visualizzato.

- 2 Premere ▲ o ▼ sul tasto di controllo per selezionare “Execute”, quindi premere ►/ENT.

Il registratore IC passa automaticamente in rassegna le frequenze radio disponibili e le memorizza, procedendo da quelle più basse a quelle più alte.

Durante la memorizzazione automatica delle stazioni radio FM, il numero di memoria da assegnare lampeggia.

Per arrestare la memorizzazione automatica

Premere ■ STOP. I numeri memorizzati fino alla pressione del tasto ■ STOP rimangono in memoria.

Memorizzazione manuale delle stazioni radio FM

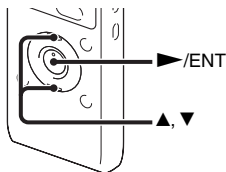

È possibile memorizzare una stazione radio FM non registrata assegnandole un numero di memoria. È possibile memorizzare fino a 30 stazioni radio FM nella memoria del registratore IC.

- 1** Attenersi ai punti 1 e 2 di “Sintonizzazione di una stazione radio memorizzata” e sintonizzare la stazione a cui si desidera assegnare un numero di memoria.
Se una stazione sintonizzata non è memorizzata, viene visualizzato “P - -”.
In questo caso, è possibile registrarla con il nuovo numero di memoria.

- 2** Premere ►/ENT.

Il numero di memoria, la frequenza e l'indicazione “Set?” vengono visualizzati sul display.

- 3** Premere ▲ o ▼ sul tasto di controllo per selezionare “Execute”, quindi premere ►/ENT.

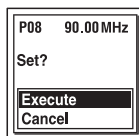

La stazione viene salvata e le viene assegnato il numero di memoria.

Cancelazione delle stazioni radio FM memorizzate

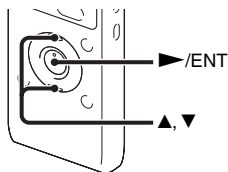

- 1** Attenersi ai punti 1 e 2 di “Sintonizzazione di una stazione radio memorizzata” e sintonizzare la stazione per visualizzare il numero di memoria da cancellare.
- 2** Premere ►/ENT.
Il numero di memoria, la frequenza e l’indicazione “Erase?” vengono visualizzati sul display.
- 3** Premere ▲ o ▼ sul tasto di controllo per selezionare “Execute”, quindi premere ►/ENT.
Il numero di memoria cambia in “P - -”.

Modifica delle impostazioni di ricezione della radio FM

Commutazione della sensibilità del ricevitore della radio FM

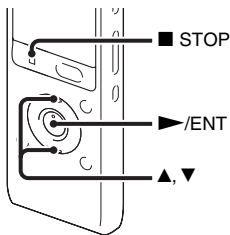

È possibile impostare la sensibilità del ricevitore per l'ascolto della radio FM.

- 1** Selezionare la scheda (radio FM) → “DX/LOCAL” nel menu mentre si ascolta la radio FM, quindi premere ►/ENT.



- 2** Premere ▲ o ▼ sul tasto di controllo per selezionare “DX” o “LOCAL”, quindi premere ►/ENT.



- 3** Premere ■ STOP per uscire dal modo menu.

DX Selezionare questa impostazione come standard.

LOCAL Selezionare questa opzione in presenza di interferenze o interruzioni dovute a forti campi magnetici circostanti l'antenna di trasmissione della stazione radiofonica, ecc.

“DX/LOCAL” è impostato su “DX” all’acquisto del registratore IC.

Nota

Selezionare “DX” quando lo stato di ricezione del registratore IC non è accettabile a causa della debolezza del segnale.

Commutazione della sensibilità di scansione

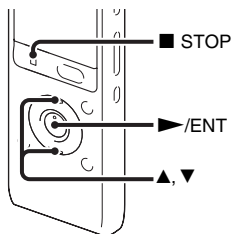

È possibile impostare la sensibilità di scansione durante la memorizzazione delle stazioni radio FM.

- 1 Selezionare la scheda  (radio FM) → “Scan Sensitivity” nel menu mentre si ascolta la radio FM, quindi premere ►/ENT.



- 2 Premere ▲ o ▼ sul tasto di controllo per selezionare “High(SCAN H)” o “Low(SCAN L)”, quindi premere ►/ENT.



All’acquisto del registratore IC, la sensibilità di scansione è impostata su “High(SCAN H)”.

- 3 Premere ■ STOP per uscire dal modo menu.

Commutazione dell'audio della radio FM tra diffusore e cuffie

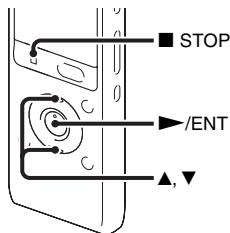

Durante la ricezione FM o la registrazione FM, è possibile commutare l'audio tra il diffusore e le cuffie utilizzando il menu.

- 1 Selezionare la scheda  (radio FM) → "Audio Output" nel menu mentre si riceve o si registra una frequenza FM, quindi premere ►/ENT.



- 2 Premere ▲ o ▼ sul tasto di controllo per selezionare "Headphones" o "Speaker", quindi premere ►/ENT.



All'acquisto del registratore IC, l'audio della radio FM è impostato su "Headphones".

- 3 Premere ■ STOP per uscire dal modo menu.

Impostazioni del menu

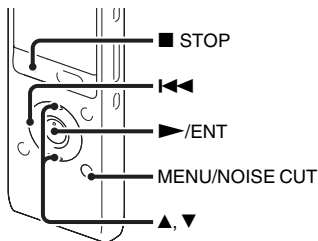

- 1** Premere MENU/NOISE CUT per accedere al modo menu.
Viene visualizzata la finestra del modo menu.



(La scheda (radio FM) è visualizzata solo su "ICD-UX513F".)

- 2** Premere **◀◀** sul tasto di controllo, premere **▲** o **▼** sul tasto di controllo per selezionare la scheda (Registrazione), la scheda **▶** (Riproduzione), la scheda (Modifica), la scheda (Display) o la scheda (Impostazione del registratore IC) o la scheda (Radio FM), quindi premere **▶**/ENT.

- 3** Premere **▲** o **▼** sul tasto di controllo per selezionare la voce di menu che si desidera impostare, quindi premere **▶**/ENT.

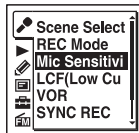

(La scheda (radio FM) è visualizzata solo su "ICD-UX513F".)

- 4** Premere **▲** o **▼** sul tasto di controllo per selezionare l'impostazione da configurare, quindi premere **▶**/ENT.
- 5** Premere **■** STOP per uscire dal modo menu.

Nota

Se non si preme alcun tasto per 60 secondi, il modo menu viene annullato automaticamente e viene visualizzato di nuovo il display normale.



Per tornare alla finestra precedente

Premere **◀◀** sul tasto di controllo mentre è attivo il modo menu.





Per uscire dal modo menu

Premere **■** STOP o MENU/NOISE CUT.









Impostazioni di menu

Schede	Voci di menu	Modo di funzionamento				
		(○: l'impostazione può essere eseguita / —: l'impostazione non può essere eseguita)				
		Modo di arresto	Modo di riproduzione	Modo di registrazione	Modo di ricezione della radio FM*	Modo di registrazione dalla radio FM*
 (Registrazione)	Scene Select	○	—	—	—	—
	REC Mode	○	—	—	—	—
	Mic Sensitivity	○	—	○	—	—
	LCF(Low Cut)	○	—	○	—	—
	VOR	○	—	○	—	—
	SYNC REC	○	—	—	—	—
	Select Input	○	—	—	—	—
 (Riproduzione)	Noise Cut	○	○	—	—	—
	Effect	○	○	—	—	—
	Easy Search	○	○	—	—	—
	Play Mode	○	○	—	—	—
	Alarm	○	—	—	—	—
	AVLS	○	○	—	○	○
 (Modifica)	Protect	○	—	—	—	—
	Divide Current Position	○	—	—	—	—
	Move File	○	—	—	—	—
	File Copy	○	—	—	—	—
	Erase Track Mark	○	—	—	—	—





* solo per ICD-UX513F



Schede	Voci di menu	Modo di funzionamento				
		(○: l'impostazione può essere eseguita / —: l'impostazione non può essere eseguita)				
		Modo di arresto	Modo di riproduzione	Modo di registrazione	Modo di ricezione della radio FM*	Modo di registrazione dalla radio FM*
 (Modifica)	Erase All Track Marks	○	—	—	—	—
	Divide All Track Marks	○	—	—	—	—
	Erase All	○	—	—	—	—
 (Display)	Display	○	○	○	—	○
	LED	○	—	—	—	—
	Backlight	○	—	—	—	—
 (Impostazione del registratore IC)	Select Memory	○	—	—	—	—
	Language	○	—	—	—	—
	Date&Time	○	—	—	—	—
	Time Display	○	—	—	—	—
	Beep	○	—	—	—	—
	USB Charge	○	—	—	—	—
	Auto Power Off	○	—	—	—	—
	Format	○	—	—	—	—
 (radio FM)*	FM Radio*	○	—	—	—	—
	Auto Preset*	—	—	—	○	—
	DX/LOCAL*	—	—	—	○	○
	Scan Sensitivity*	—	—	—	○	—
	Audio Output*	—	—	—	○	○

* solo per ICD-UX513F

Schede	Voci di menu	Impostazioni (*: impostazione iniziale)	Vedere a pagina
 (Registrazione)	Scene Select	<p>Consente di scegliere una scena di registrazione per ogni situazione nel modo seguente:  (Meeting),  (Voice Notes),  (Interview),  (Lecture),  (Audio IN),  (My Scene). È inoltre possibile modificare le impostazioni delle diverse voci del menu di registrazione preimpostate nel menu “Scene Select”.</p> <p>Save Scene Setting</p> <p>Consente di salvare le impostazioni modificate e di completare il processo.</p> <p>Edit from Current Setting:</p> <p>Consente di modificare l'impostazione pre-configurata nel menu.</p> <p>Set Default Value:</p> <p>Consente di ripristinare i valori predefiniti per le impostazioni.</p> <p>Execute: ripristina i valori predefiniti delle impostazioni e completa il processo.</p> <p>Cancel: completa il processo senza modificare le impostazioni.</p> <p>Edit:</p> <p>Consente di modificare le impostazioni per la voce di scena selezionata.</p> <p> Suggerimento</p> <p>È possibile modificare le seguenti voci di menu: “REC Mode” (pagina 88), “Mic Sensitivity” (pagina 89), “LCF(Low Cut)” (pagina 89), “VOR” (pagina 39) “SYNC REC” (pagina 47), “Select Input” (pagina 45). Se si seleziona “Edit Complete”, il processo viene completato.</p>	34

Schede	Voci di menu	Impostazioni (*: impostazione iniziale)	Vedere a pagina
 (Registrazione)	REC Mode	<p>Consente di impostare il modo di registrazione.</p> <p>LPCM 44.1kHz/16bit: LPCM (non compresso) in modo di registrazione stereo di qualità elevata</p> <p>MP3 192kbps*: MP3 (compresso) in modo di registrazione stereo standard</p> <p>MP3 128kbps: MP3 (compresso) in modo di registrazione stereo a durata prolungata</p> <p>MP3 48kbps(MONO): MP3 (compresso) in modo di registrazione monofonico standard</p> <p>MP3 8kbps(MONO): MP3 (compresso) in modo di registrazione monofonico a durata prolungata</p> <p>■ Nota</p> <p>Non è possibile registrare una trasmissione radio FM in modo LPCM (solo per ICD-UX513F). Se è selezionato il modo LPCM, la trasmissione radio viene automaticamente registrata nel modo MP3 192kbps.</p>	–

Schede	Voci di menu	Impostazioni (*: impostazione iniziale)	Vedere a pagina
 (Registrazione)	Mic Sensitivity	<p>Consente di impostare la sensibilità del microfono.</p> <p>High : Per registrare una sorgente audio lontana dal registratore IC o di basso volume, ad esempio registrazioni in un locale molto ampio.</p> <p>Medium *: Per registrare l'audio di una normale conversazione o una riunione, ad esempio registrazioni effettuate in una sala conferenze o durante interviste/colloqui.</p> <p>Low : Per registrare testo dettato con un microfono posto vicino alla bocca, una sorgente audio vicina al registratore IC o ad alto volume.</p> <p>Nota Durante la registrazione FM (pagina 77), l'impostazione Mic Sensitivity è disattivata (solo per ICD-UX513F).</p>	–
	LCF(Low Cut)	<p>Consente di impostare la funzione LCF (Low Cut Filter) per tagliare le basse frequenze e ridurre i disturbi provocati dal vento e condizioni simili. In questo modo è possibile registrare un file con maggiore chiarezza.</p> <p>ON: La funzione LCF è attivata.</p> <p>OFF*: La funzione LCF è annullata.</p> <p>Nota Durante la registrazione FM (pagina 77), non è possibile utilizzare la funzione LCF (solo per ICD-UX513F).</p>	–

Schede	Voci di menu	Impostazioni (*: impostazione iniziale)	Vedere a pagina
 (Registrazione)	VOR	<p>Consente di impostare la funzione VOR (Voice Operated Recording).</p> <p>ON: La registrazione viene avviata al rilevamento di suoni da parte del registratore IC e viene messa in pausa in assenza di suoni, evitando così la registrazione in periodi di silenzio. La funzione VOR viene attivata quando si preme ● REC/PAUSE.</p> <p>OFF*: La funzione VOR è disattivata.</p> <p>■ Nota Durante la registrazione FM (pagina 77), non è possibile utilizzare la funzione VOR (solo per ICD-UX513F).</p>	39
	SYNC REC	<p>Se impostata su “ON”, il registratore IC entra nel modo di pausa della registrazione se non rileva suoni per più di 2 secondi. Il registratore IC riprende la registrazione di un nuovo file non appena vengono rilevati suoni.</p> <p>ON: La funzione di registrazione sincronizzata è attivata.</p> <p>OFF*: La funzione di registrazione sincronizzata è annullata.</p>	47
	Select Input	<p>Imposta l'ingresso esterno da registrare collegato alla presa  (microfono).</p> <p>MIC IN*: Selezionare questa opzione per registrare i file utilizzando un microfono esterno.</p> <p>Audio IN: Selezionare questa opzione per registrare utilizzando altri apparecchi.</p>	45, 47

Schede	Voci di menu	Impostazioni (*: impostazione iniziale)	Vedere a pagina
▶ (Riproduzione)	Noise Cut	<p>Consente di impostare la funzione di riduzione delle distorsioni e il relativo livello da utilizzare quando il registratore IC riproduce un file registrato con tale funzione.</p> <p>Maximum: Il livello di riduzione delle distorsioni risulterà più elevato.</p> <p>Medium: Il livello di riduzione delle distorsioni è meno elevato. Selezionare questa opzione quando non è possibile captare i suoni facilmente impostando "Noise Cut" su "Maximum".</p> <p>OFF*: La funzione di riduzione delle distorsioni è annullata.</p>	53



Schede	Voci di menu	Impostazioni (*: impostazione iniziale)	Vedere a pagina
▶ (Riproduzione)	Effect	<p>Consente di impostare l'effetto desiderato per la riproduzione.</p> <p>Pop: Accentua la gamma delle frequenze medie, impostazione ideale per le voci.</p> <p>Rock: Enfatisza le frequenze alte e basse per produrre un suono potente.</p> <p>Jazz: Enfatisza le frequenze alte per produrre un suono vivace.</p> <p>Bass1: I bassi vengono potenziati.</p> <p>Bass2: I bassi vengono potenziati ulteriormente.</p> <p>Custom: È possibile programmare il livello audio personalizzato per 5 bande di equalizzazione (100 kHz, 300 kHz, 1 kHz, 3 kHz e 10 kHz) in 7 incrementi (da -3 a +3).</p> <p>OFF*: La funzione di effetto viene disattivata.</p> <p>■ Nota</p> <p>Quando si utilizza il diffusore incorporato per riprodurre i file o quando si ascolta la radio FM (solo per ICD-UX513F) (pagina 75) oppure quando la funzione di riduzione delle distorsioni è attiva (pagina 52), non è possibile utilizzare la funzione di effetto.</p>	55

Schede	Voci di menu	Impostazioni (*: impostazione iniziale)	Vedere a pagina
▶ (Riproduzione)	Easy Search	<p>Consente di impostare la funzione di ricerca semplice.</p> <p>ON: È possibile avanzare per circa 10 secondi premendo ▶▶ sul tasto di controllo e cercare all'indietro per circa 3 secondi premendo ◀◀. Questa funzione risulta utile quando si tenta di individuare un punto desiderato all'interno di una registrazione lunga.</p> <p>OFF*: La funzione di ricerca semplice è disattivata. Se si preme ▶▶ o ◀◀ sul tasto di controllo, il file viene spostato in avanti o indietro.</p>	51
	Play Mode	<p>Imposta il modo di riproduzione.</p> <p>1: Viene riprodotto un file.</p> <p>📁*: I file in una cartella vengono riprodotti in modo continuo.</p> <p>ALL: Tutti i file vengono riprodotti in modo continuo.</p> <p>↶ 1: Viene riprodotto un file in modo ripetuto.</p> <p>↶ 📁: I file in una cartella vengono riprodotti in modo ripetuto.</p> <p>↶ ALL: Tutti i file vengono riprodotti in modo ripetuto.</p>	56

Schede	Voci di menu	Impostazioni (*: impostazione iniziale)	Vedere a pagina
▶ (Riproduzione)	Alarm	<p>Imposta l'allarme.</p> <p>ON:</p> <p>La funzione di allarme è attivata. Impostare la data, l'ora e il giorno della settimana oppure scegliere la riproduzione giornaliera e impostare il seguente tipo di allarme.</p> <p>Beep&Play: il file selezionato viene riprodotto dopo l'allarme.</p> <p>Beep: viene riprodotto solo l'allarme.</p> <p>Play: viene riprodotto solo il file selezionato.</p> <p>OFF*:</p> <p>La funzione di allarme è annullata.</p>	59

Schede	Voci di menu	Impostazioni (*: impostazione iniziale)	Vedere a pagina
▶ (Riproduzione)	AVLS	<p>Consente di impostare la funzione AVLS (Automatic Volume Limiter System).</p> <p>ON*: La funzione AVLS mantiene un livello di volume moderato durante l'ascolto con le cuffie.</p> <p>OFF: La funzione AVLS è disattivata e l'audio viene riprodotto al volume originale. Se si imposta la funzione su "OFF", viene visualizzato il messaggio "Advise to not listen at high VOL for long periods" e viene riprodotto un segnale acustico. Premere ■ STOP per tornare al display del modo menu.</p> <p>Note</p> <ul style="list-style-type: none"> • Se si disattiva la funzione, non eseguire l'ascolto a un volume troppo elevato. • Se si esegue l'ascolto con le cuffie per il periodo di tempo specificato, la funzione AVLS viene attivata automaticamente anche se "AVLS" è impostato su "OFF" nel menu. • Se si regola il volume a un livello superiore a quello specificato dalla funzione AVLS, il volume viene impostato su un livello moderato quando si spegne il registratore IC. 	12
✎ (Modifica)	Protect	<p>Consente di proteggere il file selezionato per evitare che venga cancellato, diviso o spostato.</p> <p>Execute: Il file selezionato viene protetto. Se si specifica un file che è già stato protetto, annulla la protezione.</p> <p>Cancel: La protezione o l'annullamento della protezione non viene eseguito.</p>	74

Schede	Voci di menu	Impostazioni (*: impostazione iniziale)	Vedere a pagina
 (Modifica)	Divide Current Position	Divide un file in due. Execute: Il file viene diviso in due. Cancel: La divisione non viene eseguita.	70
	Move File	Sposta il file selezionato nella cartella specificata. Prima di tentare di spostare un file, selezionare il file da spostare, quindi passare alla finestra del menu.	63
	File Copy	Copia il file selezionato dalla memoria incorporata nella cartella desiderata su una scheda di memoria, o da una scheda di memoria nella cartella desiderata sulla memoria incorporata. Prima di tentare di copiare un file, selezionare il file da copiare, quindi passare alla finestra del menu.	64
	Erase Track Mark	Cancella il contrassegno del brano prima della posizione corrente. Execute: Il contrassegno del brano viene cancellato. Cancel: Il contrassegno del brano non viene cancellato.	68
	Erase All Track Marks	Cancella tutti i contrassegni del brano nel file selezionato. Execute: Tutti i contrassegni del brano vengono cancellati. Cancel: Nessun contrassegno del brano viene cancellato.	69

Schede	Voci di menu	Impostazioni (*: impostazione iniziale)	Vedere a pagina
 (Modifica)	Divide All Track Marks	Divide un file in tutte le posizioni dei contrassegni del brano. Execute: La divisione in corrispondenza dei contrassegni del brano viene eseguita. Cancel: La divisione in corrispondenza dei contrassegni del brano non viene eseguita.	72
	Erase All	Cancella tutti i file nella cartella selezionata. Premere  per tornare alla finestra delle cartelle prima di cancellare i file, selezionare la cartella di cui si desidera cancellare tutti i file, quindi passare alla finestra del menu. Execute: Tutti i file contenuti nella cartella selezionata vengono cancellati. Cancel: Nessun file viene cancellato.	66

Schede	Voci di menu	Impostazioni (*: impostazione iniziale)	Vedere a pagina
 (Display)	Display	<p>Modifica il modo del display.</p> <p>Elapsed Time*: Tempo di riproduzione trascorso di un file</p> <p>Remain Time: Nel modo di arresto o riproduzione indica il tempo restante di un file Durante la registrazione indica il tempo di registrazione disponibile</p> <p>REC Date: Data di esecuzione della registrazione</p> <p>REC Time: Ora di esecuzione della registrazione</p>	–
	LED	<p>Accende o spegne l'indicatore di funzionamento durante le operazioni.</p> <p>ON*: Durante la registrazione o la riproduzione l'indicatore di funzionamento si accende o lampeggia.</p> <p>OFF: Durante le operazioni l'indicatore di funzionamento non si accende né lampeggia.</p> <p>Nota</p> <p>Quando il registratore IC è collegato a un computer, l'indicatore di funzionamento si accende o lampeggia anche se "LED" è impostato su "OFF".</p>	–
	Backlight	<p>Attiva o disattiva la retroilluminazione della finestra del display.</p> <p>ON*: La retroilluminazione della finestra del display viene attivata per circa 10 secondi.</p> <p>OFF: La retroilluminazione della finestra del display non si attiva, neppure durante il funzionamento.</p>	–

Schede	Voci di menu	Impostazioni (*: impostazione iniziale)	Vedere a pagina
 (Impostazione del registratore IC)	Select Memory	<p>Consente di selezionare il supporto di memoria in cui si desidera memorizzare un file, o che contiene il file che si desidera riprodurre, modificare o copiare.</p> <p>Built-In Memory*: Viene selezionata la memoria incorporata del registratore IC.</p> <p>Memory Card: Viene selezionata la scheda di memoria inserita nell'alloggiamento per schede di memoria.</p> <p>■ Nota Se nel registratore IC non è inserita alcuna scheda di memoria, viene automaticamente selezionata la memoria incorporata.</p>	44
	Language	<p>Imposta la lingua da utilizzare per messaggi, menu, nomi di cartelle, nomi di file, ecc.</p> <p>Deutsch (tedesco), English (inglese)*, Español (spagnolo), Français (francese), Italiano, Русский (russo)</p>	20
	Date&Time	<p>Auto*: Se il registratore IC è collegato a un computer in cui viene eseguito Sound Organizer, l'orologio viene automaticamente regolato in base a quello del computer.</p> <p>Manual: Regola l'orologio impostando in sequenza l'anno, il mese, il giorno, l'ora e i minuti.</p>	17

Schede	Voci di menu	Impostazioni (*: impostazione iniziale)	Vedere a pagina
 (Impostazione del registratore IC)	Time Display	Imposta il formato di visualizzazione dell'ora. 12-Hour: 12:00AM = mezzanotte, 12:00PM = mezzogiorno 24-Hour*: 0:00 = mezzanotte, 12:00 = mezzogiorno	–
	Beep	Consente di specificare se riprodurre o meno un segnale acustico. ON*: Viene riprodotto un segnale acustico a confermare l'accettazione di un'operazione o il verificarsi di un errore. OFF: Non viene riprodotto alcun segnale acustico. ■ Nota L'allarme suona anche se nel menu "Beep" viene impostato su "OFF".	–
	USB Charge	Specifica se caricare o meno la pila tramite un collegamento USB. ON*: La pila viene caricata. OFF: La pila non viene caricata. ■ Nota Se per collegare il registratore IC alla presa CA si utilizza un alimentatore CA USB (non in dotazione) (pagina 124), è possibile caricare la pila indipendentemente da questa impostazione.	–

Schede	Voci di menu	Impostazioni (*: impostazione iniziale)	Vedere a pagina
 (Impostazione del registratore IC)	Auto Power Off	<p>Se il registratore IC è acceso e rimane inutilizzato per un periodo prolungato, esso si spegne automaticamente.</p> <p>5min: Il registratore IC viene spento dopo circa 5 minuti.</p> <p>10min*: Il registratore IC viene spento dopo circa 10 minuti.</p> <p>30min: Il registratore IC viene spento dopo circa 30 minuti.</p> <p>60min: Il registratore IC viene spento dopo circa 60 minuti.</p> <p>OFF: Il registratore IC non viene spento automaticamente.</p>	–

Schede	Voci di menu	Impostazioni (*: impostazione iniziale)	Vedere a pagina
 (Impostazione del registratore IC)	Format	<p>Formatta il supporto di memoria selezionato (memoria incorporata o scheda di memoria) cancellando tutti i dati contenuti nella memoria e ripristinando lo stato predefinito della struttura di cartelle.</p> <p>Execute: Viene visualizzato il messaggio “Formatting...” e il supporto di memoria viene formattato.</p> <p>Cancel: Il supporto di memoria non viene formattato.</p> <p>Note</p> <ul style="list-style-type: none"> • Per formattare il supporto di memoria, utilizzare l'apposita funzione del registratore IC. • Prima di avviare la formattazione cambiare il supporto di memoria selezionando quello da formattare (pagina 43). • Quando si formatta un supporto di memoria, tutti i dati memorizzati nel registratore IC vengono cancellati. Una volta che i dati contenuti nel supporto di memoria sono stati cancellati, non è più possibile recuperarli. • Quando si formatta la memoria incorporata, vengono cancellate anche le istruzioni per l'uso incluse nella memoria incorporata. Per ottenere un'altra copia delle istruzioni per l'uso, visitare la home page di assistenza Sony: http://support.sony-europe.com/DNA 	–

Schede	Voci di menu	Impostazioni (*: impostazione iniziale)	Vedere a pagina
	FM Radio**	Il registratore IC si predispono nel modo radio FM.	75
	(Radio FM)**	Auto Preset** Esegue una scansione automatica delle frequenze disponibili. Le stazioni vengono salvate in memoria. Execute: La memorizzazione automatica viene eseguita. Cancel: La memorizzazione automatica viene annullata.	78
	DX/LOCAL**	Imposta la sensibilità del ricevitore per l'ascolto della radio FM. DX*: Selezionare questa impostazione come standard. LOCAL: Selezionare questa opzione in presenza di interferenze o interruzioni dovute a forti campi magnetici circostanti l'antenna di trasmissione della stazione radiofonica, ecc.	81
		■ Nota Selezionare "DX" quando lo stato di ricezione del registratore IC non è accettabile a causa della debolezza del segnale.	
	Scan Sensitivity**	Imposta la sensibilità di scansione durante la memorizzazione delle stazioni radio FM. High(SCAN H)*: La sensibilità di scansione è impostata al livello massimo. Low(SCAN L): La sensibilità di scansione è impostata al livello minimo.	82

** solo per ICD-UX513F

Schede	Voci di menu	Impostazioni (*: impostazione iniziale)	Vedere a pagina
 (Radio FM)**	Audio Output**	Durante la ricezione o la registrazione FM, è possibile commutare l'audio tra il diffusore e le cuffie. Headphones*: L'audio proviene dalle cuffie. Speaker: L'audio proviene dai diffusori.	83

** solo per ICD-UX513F

Uso del registratore IC con il computer

Quando il registratore IC è collegato al computer, è possibile trasferire i dati tra i due dispositivi.

Copia di file dal registratore IC al computer per il salvataggio (pagina 113)

Copia di file musicali dal computer al registratore IC per la riproduzione (pagina 114)

Uso del registratore IC come memoria USB (pagina 117)

È possibile memorizzare temporaneamente sul registratore IC immagini o testo salvati sul computer.

Gestione e modifica dei file con il software Sound Organizer (pagina 118)

Il software Sound Organizer in dotazione consente di trasferire sul computer i file registrati con il registratore IC per gestirli e modificarli. È anche possibile trasferire sul registratore IC file musicali e file podcast memorizzati sul computer.

Requisiti di sistema del computer

Per ulteriori informazioni sui requisiti di sistema del computer, vedere alle pagine 120 e 129.

Collegamento del registratore IC al computer

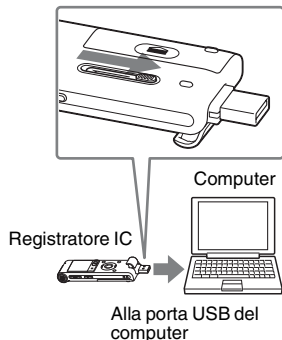

Per trasferire i file tra il registratore IC e il computer, è innanzitutto necessario collegare il registratore IC al computer.

1 Far scorrere il regolatore scorrevole USB posto nella parte posteriore del registratore IC e inserire il connettore USB DIRECT nella porta USB del computer già acceso.

2 Accertarsi che il registratore IC sia stato riconosciuto.

In una schermata di Windows aprire “Risorse del computer” o “Computer” e verificare che “IC RECORDER” o “MEMORY CARD” sia stata riconosciuta.

In una schermata di Macintosh assicurarsi che l’unità “IC RECORDER” o “MEMORY CARD” sia visualizzata sulla Scrivania.

Il registratore IC viene riconosciuto dal computer non appena si effettua il collegamento. Durante il collegamento del registratore IC al computer, il messaggio “Connecting” viene visualizzato nella finestra del display del registratore IC.

Se non è possibile collegare direttamente il registratore IC al computer, utilizzare il cavo di supporto connessione USB in dotazione.

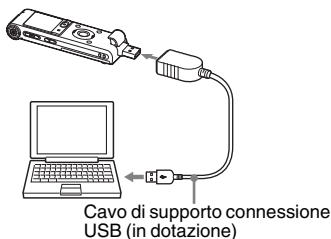

Note

- Se si collegano più di due periferiche USB al computer, il normale funzionamento non è garantito.
- L’uso di questo registratore IC con un hub USB o un cavo USB diverso dal cavo di supporto connessione USB in dotazione non è garantito.
- Potrebbero verificarsi problemi di funzionamento, a seconda delle periferiche USB collegate contemporaneamente.
- Prima di collegare il registratore IC al computer, verificare che nel registratore IC sia inserita la pila.
- Quando non si intende utilizzare il registratore IC collegato al computer, è consigliabile scollegarlo dal computer.

Struttura di cartelle e file

Le cartelle e i file vengono visualizzati sullo schermo del computer come illustrato. Utilizzando Explorer in una schermata di Windows e il Finder in una schermata di Macintosh, è possibile visualizzare i file e le cartelle aprendo "IC RECORDER" o "MEMORY CARD".

Memoria incorporata

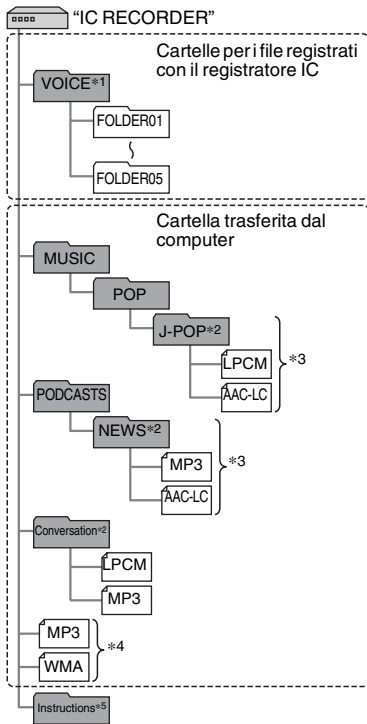

*1 Anche se un file viene trasferito direttamente nella cartella VOICE, non viene visualizzato nella scheda  (Voce) del registratore IC. Quando si trasferisce un file dal computer al registratore IC, memorizzarlo in una delle cartelle in VOICE.

*2 Poiché il nome di una cartella in cui sono memorizzati file musicali viene visualizzato sul registratore IC senza alcuna modifica, è consigliabile assegnare a tale cartella un nome facile da ricordare.

Le cartelle illustrate nella figura hanno nomi esemplificativi.

*3 Il registratore IC è in grado di riconoscere fino a 8 livelli di cartelle trasferite sul registratore IC.

*4 Se i file musicali vengono trasferiti separatamente, vengono classificati come appartenenti a “No Folder”.

*5 Le istruzioni per l'uso del registratore IC sono memorizzate nella cartella “Instructions” direttamente nella cartella “IC RECORDER”.

Suggerimenti

- Il titolo o il nome dell'artista, ecc., registrati nei file musicali possono essere visualizzati sul registratore IC. È utile immettere le informazioni dei tag ID3 mediante il software utilizzato per creare i file musicali sul computer.
- Se non è stato registrato alcun titolo o nome di artista, nella finestra del display del registratore IC viene visualizzato “Unknown”.

Se si collega il registratore IC al computer dopo che il supporto di memoria di destinazione è stato impostato su “Memory Card” (pagina 43), la struttura di cartelle è diversa da quella che si ottiene quando il supporto di memoria di destinazione è impostato su “Built-In Memory”.

Memory Stick Micro™ (M2™)

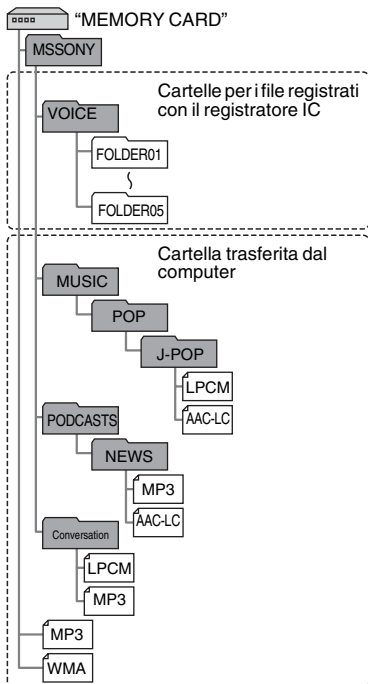

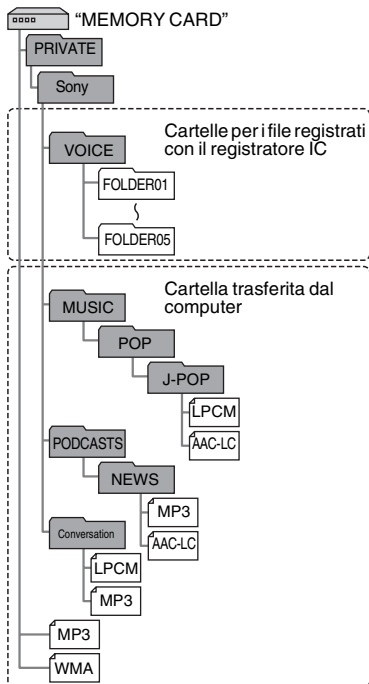

microSD (scheda)



Struttura di cartelle visualizzata nella finestra del display del registratore IC

La struttura di cartelle visualizzata nella finestra del display del registratore IC è diversa da quella visualizzata sullo schermo del computer.

Di seguito sono riportati gli indicatori delle cartelle visualizzati nella finestra del display del registratore IC:

- : cartelle per i file registrati con il registratore IC
- : cartelle trasferite da un computer (vengono visualizzate quando vi si trasferiscono file musicali da un computer).
- : cartelle per i file podcast trasferiti da un computer (vengono visualizzate quando vi si trasferiscono file podcast da un computer).

Nota

Se ci sono cartelle che contengono file che non possono essere riprodotti con il registratore IC, tali cartelle non vengono visualizzate nella finestra del display del registratore IC.

Cartelle visualizzate nella scheda (Voce) del registratore IC



Vengono visualizzate le cartelle per i file registrati con il registratore IC (cartelle nella cartella VOICE).

Nota

Anche se un file viene trasferito direttamente nella cartella VOICE, non viene visualizzato nella scheda  (Voce) del registratore IC.

Cartelle visualizzate nella scheda (Musica) del registratore IC



Le seguenti cartelle vengono visualizzate tra le cartelle trasferite da un computer.

- Cartelle nella cartella MUSIC che contiene un file (se alcune cartelle hanno più livelli, vengono visualizzate tutte le cartelle in parallelo)
- Cartelle trasferite in posizioni diverse dalla cartella MUSIC o dalla cartella PODCASTS
- Una cartella denominata “No Folder” (se si trasferiscono file musicali separatamente, questi vengono visualizzati in questa cartella)

Cartelle visualizzate nella scheda (Podcast) del registratore IC



Vengono visualizzate le cartelle per i file podcast trasferiti da un computer. Per trasferire i file podcast dal computer al registratore IC, utilizzare il software Sound Organizer in dotazione.

Scollegamento del registratore IC dal computer

Seguire le procedure illustrate di seguito. In caso contrario, i dati potrebbero risultare danneggiati.

- 1** Accertarsi che l'indicatore di funzionamento del registratore IC non sia acceso.
- 2** Eseguire la seguente operazione sul computer.

In una schermata di Windows fare clic sull'icona nella parte inferiore del desktop del computer.



→ Fare clic su “Espelli IC RECORDER”.

L'icona e il menu visualizzati possono essere diversi a seconda del sistema operativo in uso.

In una schermata di Macintosh trascinare e rilasciare la voce “IC RECORDER” presente sulla Scrivania nel “Cestino”.

Per ulteriori informazioni sullo scollegamento del registratore IC dal computer, vedere le istruzioni per l'uso in dotazione con il computer.

- 3** Scollegare il registratore IC dalla porta USB del computer e far Regolatore scorrevole USB nella direzione della freccia per estrarre il connettore USB DIRECT.

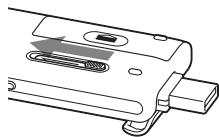

Copia di file dal registratore IC al computer

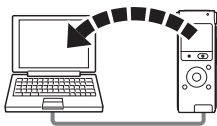

È possibile copiare file e cartelle dal registratore IC al computer a scopo di archiviazione.

- 1** Collegare il registratore IC al computer (pagina 105).
- 2** Copiare i file o le cartelle che si desidera trasferire al computer.
Trascinare i file o le cartelle selezionate che si desidera copiare da “IC RECORDER” o “MEMORY CARD” al disco locale del computer.

 **Per copiare un file o una cartella (trascinamento della selezione)**

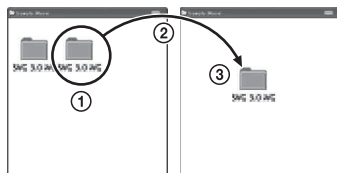

- 1** Fare clic e tenere premuto,
 - 2** trascinare,
 - 3** quindi rilasciare.
- 3** Scollegare il registratore IC dal computer (pagina 111).

Copia di file musicali dal computer al registratore IC per la riproduzione

















È possibile copiare file musicali o altri file audio (LPCM(.wav)/MP3(.mp3)/WMA(.wma)/AAC-LC(.m4a)*) dal computer al registratore IC semplicemente trascinandoli. I file possono quindi essere riprodotti sul registratore IC.

* Per informazioni sui formati di file che è possibile riprodurre con il registratore IC, vedere “Caratteristiche tecniche” (pagina 129).

Copia di un file musicale dal computer al registratore IC (trascinamento della selezione)

- 1** Collegare il registratore IC al computer (pagina 105).
- 2** Copiare sul registratore IC la cartella in cui sono memorizzati i file musicali. Utilizzando Explorer in una schermata di Windows, o il Finder in una schermata di Macintosh, trascinare la cartella selezionata contenente i file musicali in “IC RECORDER” o “MEMORY CARD”. Il registratore IC è in grado di riconoscere fino a 400 cartelle. È possibile copiare fino a 199 file in una cartella. Inoltre, il registratore IC è in grado di riconoscere fino a un massimo di 4.095 cartelle e file su un supporto di memoria.
- 3** Scollegare il registratore IC dal computer (pagina 111).

Riproduzione dei file musicali copiati dal computer utilizzando il registratore IC

- 1 Premere .
- 2 Premere  sul tasto di controllo, premere  o  sul tasto di controllo per selezionare la scheda  (Musica), quindi premere .
- 3 Premere  o  sul tasto di controllo per selezionare la cartella () in cui sono memorizzati i file musicali, quindi premere  sul tasto di controllo.
- 4 Premere  o  sul tasto di controllo per selezionare il file musicale da riprodurre.
- 5 Premere /ENT per avviare la riproduzione.
- 6 Premere  STOP per interrompere la riproduzione.

Di seguito è riportato il tempo di riproduzione massimo (file*) per la riproduzione di file musicali utilizzando il registratore IC.

	48 kbps	128 kbps	256 kbps
ICD-UX512	89 h 25 min (1.341 file)	33 h 30 min (502 file)	16 h 45 min (251 file)
ICD-UX513F	178 h 0 min (2.670 file)	67 h 5 min. (1.006 file)	33 h 30 min (502 file)

(h: ore/min: minuti)

* Se si trasferiscono al registratore IC file MP3 di 4 minuti ciascuno.

Note

- Un file musicale copiato dal computer può essere riprodotto con il registratore IC. Non è tuttavia possibile dividere il file e impostare un contrassegno del brano.
- Se sono stati copiati file musicali utilizzando il computer, tali file potrebbero non essere copiati nell'ordine di trasferimento a causa di limitazioni del sistema. Se si copiano singolarmente file musicali dal computer al registratore IC, è possibile visualizzare e riprodurre tali file nell'ordine in cui sono stati copiati.

Visualizzazione durante la riproduzione di un file musicale

Premere ▲ o ▼ sul tasto di controllo per verificare le informazioni sul file musicale durante la riproduzione.



 : nome della cartella

 : nome del file

 : nome dell'artista

 : titolo

Utilizzo del registratore IC come memoria USB

Se il registratore IC viene collegato al computer, è possibile memorizzare temporaneamente sul registratore IC i dati di immagini o di testo salvati sul computer, nonché i file registrati mediante il registratore IC.

Il computer deve disporre dei requisiti di sistema adeguati per l'uso del registratore IC come memoria USB.

Per ulteriori informazioni sui requisiti di sistema, vedere a pagina 129.

Utilizzo del software Sound Organizer in dotazione

Operazioni che è possibile eseguire con Sound Organizer

Sound Organizer consente di scambiare file con un registratore IC o una scheda di memoria. Le canzoni importate da CD musicali e altri supporti, i file MP3 e altri file audio importati da un computer e i podcast possono essere riprodotti e trasferiti a un registratore IC. Con i file importati è possibile eseguire diverse operazioni, incluse la riproduzione, la modifica e la conversione in formato MP3 e in altri formati. È anche possibile masterizzare CD con la musica preferita e inviare file audio tramite posta elettronica.

Importazione di file registrati con un registratore IC

È possibile importare file registrati con un registratore IC in Sound Organizer. I file importati vengono salvati sul computer.

Importazione di canzoni da un CD musicale

È possibile importare le canzoni di un CD musicale in Sound Organizer. Le canzoni importate vengono salvate sul computer.

Importazione di canzoni sul computer

È possibile importare musica e altri file salvati sul computer in Sound Organizer.

Sottoscrizione e aggiornamento di podcast

È possibile sottoscrivere podcast in Sound Organizer. La sottoscrizione e l'aggiornamento di podcast consente di scaricare (sottoscrizione) e ascoltare i dati più recenti disponibili su Internet.

Riproduzione di file

È possibile riprodurre i file importati in Sound Organizer.

Modifica delle informazioni dei file

È possibile modificare il titolo, il nome dell'artista e altre informazioni visualizzate nell'elenco dei file.

Divisione dei file

È possibile dividere un file in più file.

Unione di file

È possibile riunire più file in un unico file.

Eliminazione di file dal registratore IC

È possibile eliminare un file salvato sul registratore IC.

Questa operazione consente di eliminare i file dal registratore IC quando si desidera aumentare la quantità di spazio libero disponibile sul registratore IC o quando i file non sono più necessari.

Trasferimento di file a un registratore IC

È possibile trasferire un file da Sound Organizer a un registratore IC o a una scheda di memoria.

È possibile quindi ascoltare sul registratore IC la musica, i podcast e altri contenuti trasferiti.

Masterizzazione di un CD musicale

È possibile selezionare le canzoni preferite tra quelle importate in Sound Organizer e quindi masterizzarle su un CD musicale.

Altri usi pratici

- È possibile utilizzare il software di messaggistica per inviare un file registrato allegato a un messaggio.
- È possibile utilizzare il software di riconoscimento vocale Dragon NaturallySpeaking (non in dotazione), compatibile con Sound Organizer, per eseguire il riconoscimento vocale su un file e convertire la voce in testo.

Requisiti di sistema del computer

Di seguito sono illustrati i requisiti di sistema per l'utilizzo di Sound Organizer.

Sistemi operativi

- Windows 7 Ultimate
 - Windows 7 Professional
 - Windows 7 Home Premium
 - Windows 7 Starter (versione a 32 bit)
 - Windows Vista Ultimate Service Pack 2 o versione successiva
 - Windows Vista Business Service Pack 2 o versione successiva
 - Windows Vista Home Premium Service Pack 2 o versione successiva
 - Windows Vista Home Basic Service Pack 2 o versione successiva
 - Windows XP Media Center Edition 2005 Service Pack 3 o versione successiva
 - Windows XP Media Center Edition 2004 Service Pack 3 o versione successiva
 - Windows XP Professional Service Pack 3 o versione successiva
 - Windows XP Home Edition Service Pack 3 o versione successiva
- Preinstallato.

■ Note

- Il funzionamento non è garantito se si utilizza un sistema operativo diverso da quelli elencati sopra.
- Le versioni a 64 bit di Windows XP non sono supportate.

IBM PC/AT o compatibile

- CPU
Windows XP: processore Pentium III da 500 MHz o superiore
Windows Vista: processore Pentium III da 800 MHz o superiore
Windows 7: processore Pentium III da 1 GHz o superiore
- Memoria
Windows XP: almeno 256 MB
Windows Vista: almeno 512 MB (se si utilizza Windows Vista Ultimate/Business/Home Premium, è consigliabile disporre di almeno 1 GB)
Windows 7: almeno 1 GB (versione a 32 bit)/almeno 2 GB (versione a 64 bit)
- Spazio libero sul disco rigido
Sono necessari almeno 400 MB.
A seconda della versione di Windows in uso, possono essere utilizzati più di 400 MB.
È inoltre necessario spazio libero per la gestione di dati musicali.

- Impostazioni dello schermo
Risoluzione: 800 × 600 pixel o superiore
(consigliati 1.024 × 768 pixel)
Colore: High Color (16 bit) o superiore
- Scheda audio
Consigliata scheda SoundBlaster compatibile.
- Porta USB
Necessaria porta USB compatibile per l'utilizzo di periferiche e supporti.
Il funzionamento attraverso un hub USB non è garantito, ad eccezione per i modelli per cui il funzionamento è stato garantito.

Installazione di Sound Organizer

Installare Sound Organizer sul computer.

Note

- Per installare Sound Organizer eseguire l'accesso con un account con privilegi amministrativi.
Inoltre, se si usa Windows 7 e viene visualizzata la schermata [Controllo dell'account utente], leggere le informazioni visualizzate e quindi fare clic su [Sì] ([Continua] se si utilizza Windows Vista).
- Non è possibile avviare Sound Organizer in qualità di utente con privilegi limitati in Windows XP.
- Per utilizzare la funzione di aggiornamento software in Windows XP, è necessario eseguire l'accesso con un account con privilegi amministrativi per il computer.
- Il modulo Windows Media Format Runtime viene aggiunto dal programma di installazione di Sound Organizer. Il modulo non viene rimosso quando si disinstalla Sound Organizer.
Non può tuttavia essere installato se è stato preinstallato.
- I dati nelle cartelle di archiviazione del contenuto non vengono eliminati quando si disinstalla Sound Organizer.
- In un ambiente di installazione in cui su un computer sono installati più sistemi operativi, non installare Sound Organizer in ognuno di tali sistemi operativi. Potrebbero infatti verificarsi incoerenze nei dati.

1 Assicurarsi che il registratore IC non sia collegato, quindi accendere il computer e avviare Windows.

2 Inserire il CD-ROM in dotazione nell'unità CD-ROM.

Viene avviato automaticamente il menu [Sound Organizer - InstallShield Wizard] e viene visualizzata la finestra [Welcome to Sound Organizer Installer].

Se il menu [Welcome to Sound Organizer Installer] non viene avviato, aprire Windows Explorer, fare clic con il pulsante destro del mouse sull'unità CD-ROM, fare doppio clic su [SoundOrganizerInstaller.exe], quindi seguire le istruzioni visualizzate.

3 Assicurarsi di accettare i termini del contratto di licenza, selezionare [I accept the terms in the license agreement], quindi fare clic su [Next].

4 Nella finestra [Setup Type] selezionare [Standard] o [Custom], quindi fare clic su [Next].

Seguire le istruzioni visualizzate e configurare le impostazioni di installazione se è stato selezionato [Custom].

5 Nella finestra [Ready to Install the Program] fare clic su [Install]. L'installazione viene avviata.







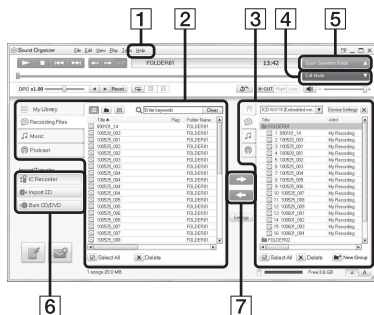

6 Nella finestra [Sound Organizer has been installed successfully.] selezionare la casella di controllo [Launch Sound Organizer Now], quindi fare clic su [Finish].

Nota

È possibile che sia necessario riavviare il computer dopo aver installato Sound Organizer.

Finestra Sound Organizer



- 1** ?
Visualizza la Guida di Sound Organizer. Per ulteriori informazioni su ogni operazione, vedere la Guida dell'applicazione.
- 2** L'elenco dei file di Sound Organizer (Libreria)
Visualizza l'elenco dei file inclusi in Libreria di Sound Organizer in base all'operazione eseguita.
 Audio registrato: visualizza l'elenco dei file registrati.
I file registrati con il registratore IC vengono visualizzati in questa raccolta quando vengono importati.
 Musica: visualizza l'elenco dei file musicali.
Le canzoni importate da un CD musicale vengono visualizzate in questa raccolta.
 Podcast: visualizza l'elenco dei podcast.
- 3** L'elenco dei file del registratore IC
Visualizza i file salvati nella scheda di memoria o nel registratore IC collegato.
- 4** Pulsante Modalità di modifica
Visualizza l'area in cui è possibile modificare i file.
- 5** Pulsante Guida operativa di base
Visualizza la Guida operativa di base per ottenere istruzioni su come utilizzare le funzionalità di base di Sound Organizer.
- 6** Barra laterale (Importa/Trasferisci)
 Registratore IC: visualizza la schermata di trasferimento. Viene visualizzato l'elenco dei file in una periferica collegata.
 Importa da CD: visualizza la schermata per l'importazione di CD musicali.
 Masterizza CD/DVD: visualizza la schermata per la masterizzazione di dischi.
- 7** Pulsanti di trasferimento
 : trasferisce i file da Sound Organizer al registratore IC o a una scheda di memoria.
 : importa i file del registratore IC o della scheda di memoria in Libreria di Sound Organizer.

Utilizzo di un alimentatore CA USB

Connettore USB del registratore IC



Alimentatore CA USB (non in dotazione)

È possibile caricare la pila ricaricabile collegando il registratore IC a una presa CA utilizzando un alimentatore CA USB AC-U50AG (non in dotazione). È possibile caricare la pila mentre si utilizza il registratore IC, una funzione utile quando si desidera registrare per periodi di tempo prolungati.

Quando si utilizza il registratore IC per la prima volta o dopo un determinato periodo di inattività, si consiglia di caricare la pila in modo continuativo fino a che non sia visualizzato “**Full**”.

Per caricare completamente una pila esaurita, occorrono circa 3 ore e 30 minuti.*

1 Collegare l'alimentatore CA USB (non in dotazione) a una presa CA.

2 Far scorrere il regolatore scorrevole USB posto nella parte posteriore del registratore IC e inserire il connettore USB DIRECT nell'adattatore CA USB. Durante la carica della pila, viene visualizzato l'indicatore di carica residua in un'animazione. È ora possibile utilizzare il registratore IC mentre si carica la pila.

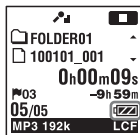

Indicatore di carica delle pile

* Si tratta del tempo approssimativo necessario per caricare le pile completamente scariche a temperatura ambiente. Questo valore varia in base alla carica residua e alle condizioni della pila. Il tempo richiesto aumenta anche se la temperatura della pila è bassa o se quest'ultima viene caricata mentre è in corso il trasferimento di dati al registratore IC.

Note

- Durante la riproduzione di file utilizzando il diffusore incorporato non è possibile caricare la pila.
- Non è possibile caricare pile alcaline LR03 (formato AAA) (non in dotazione).

Scollegamento del registratore IC dalla presa CA

Attenersi alle procedure seguenti; in caso contrario, i file di dati eventualmente contenuti nel registratore IC potrebbero venire danneggiati o risultare inutilizzabili per la riproduzione.

- 1** Se si registra o si riproduce un file, premere **■ STOP** per portare il registratore IC in modo di arresto.
- 2** Accertarsi che l'indicatore di funzionamento del registratore IC non sia acceso.
- 3** Scollegare il registratore IC dall'alimentatore CA USB, quindi scollegare l'alimentatore CA USB dalla presa CA.

■ Note

- Durante la registrazione (l'indicatore di funzionamento si accende o lampeggia in rosso) o l'accesso ai dati (l'indicatore di funzionamento lampeggia in arancione),
 - il registratore IC non deve essere collegato o scollegato dall'alimentatore CA USB collegato alla presa CA.
 - l'alimentatore CA USB collegato al registratore IC non deve essere collegato o scollegato dalla presa CA.

In caso contrario, è possibile che i dati risultino danneggiati. Se il registratore IC viene utilizzato per l'elaborazione di una grande quantità di dati, la finestra di avvio potrebbe essere visualizzata per un periodo di tempo prolungato. Non si tratta di un problema di funzionamento del registratore IC. Attendere che la schermata di avvio scompaia dalla finestra del display.

- Mentre si utilizza l'alimentatore CA USB, l'indicatore di carica delle pile non viene visualizzato nella finestra del display.

Precauzioni

Alimentazione

Utilizzare l'apparecchio solo con alimentazione da 1,2 V o 1,5 V CC.

Utilizzare una pila ricaricabile NH-AAA o una pila alcalina LR03 (formato AAA).

Sicurezza

Non utilizzare l'apparecchio durante la guida di auto, biciclette o qualsiasi veicolo a motore.

Uso

- Non lasciare l'apparecchio in prossimità di fonti di calore o in luoghi esposti a luce solare diretta, polvere eccessiva o urti meccanici.
- Qualora un oggetto solido o un liquido penetri all'interno dell'apparecchio, rimuovere le pile e far controllare l'apparecchio da personale qualificato prima di utilizzarlo nuovamente.
- Evitare il contatto dell'apparecchio con l'acqua. L'apparecchio non è impermeabile. In particolare, prestare attenzione nelle seguenti situazioni.

– Quando l'apparecchio è in tasca mentre l'utente è in bagno, ecc.

Piegandosi, l'apparecchio potrebbe cadere nell'acqua e bagnarsi.

– Quando l'apparecchio viene utilizzato in ambienti dove potrebbe essere esposto alla pioggia, alla neve o all'umidità.

– In presenza di sudore. Se l'apparecchio viene toccato con le mani bagnate o custodito nelle tasche di abiti sudati, potrebbe bagnarsi.

- Se si utilizzano le cuffie (non in dotazione) in un ambiente molto secco, è possibile avvertire dolore alle orecchie. Non si tratta di un malfunzionamento delle cuffie, ma di un fenomeno dovuto all'elettricità statica accumulata nel corpo. È possibile ridurre l'elettricità statica indossando abiti non sintetici, che prevengono la formazione di elettricità statica.

Disturbi

- Se durante la registrazione o la riproduzione l'apparecchio viene collocato in prossimità di una fonte di alimentazione CA, una lampada a fluorescenza o un telefono cellulare, è possibile che si manifestino dei disturbi.
- Se un oggetto, ad esempio un dito, sfiora o urta l'apparecchio durante la registrazione, potrebbero venire registrati dei disturbi.

Manutenzione

Per pulire le parti esterne, utilizzare un panno morbido leggermente inumidito con acqua. Per pulire le parti esterne, utilizzare un panno morbido asciutto. Non utilizzare alcol, benzene o solventi.

In caso di domande o problemi riguardanti l'apparecchio, rivolgersi al rivenditore Sony di zona.

Raccomandazioni di sicurezza

Per evitare l'eventuale perdita di dati causata da operazioni accidentali o problemi di funzionamento del registratore IC, è consigliabile salvare una copia di backup dei file registrati su un computer, ecc.

Scheda di memoria

Note

- Quando si desidera formattare (inizializzare) una scheda di memoria, assicurarsi di utilizzare il registratore IC per eseguire questa operazione. Non è garantito il funzionamento delle schede di memoria formattate con Windows o altri dispositivi.
- Se si formatta una scheda di memoria contenente dati registrati, tali dati verranno eliminati. Prestare attenzione a non eliminare dati importanti.
- Tenere le schede di memoria fuori dalla portata dei bambini. In caso contrario, potrebbero essere ingerite accidentalmente.
- Non inserire o rimuovere la scheda di memoria durante la registrazione/riproduzione/formattazione. In caso contrario, si potrebbe provocare un malfunzionamento del registratore IC.
- Non rimuovere la scheda di memoria mentre il messaggio "Accessing..." è visualizzato nella finestra del display o l'indicatore lampeggia in arancione. In caso contrario, è possibile che i dati risultino danneggiati.
- Non è possibile garantire il funzionamento di tutti i tipi di schede di memoria compatibili con il registratore IC.
- Per un elenco delle schede M2™ compatibili, visitare il sito Web Sony (pagina 130).

- “MagicGate™” è il nome collettivo per le tecnologie di protezione del contenuto sviluppate da Sony. Il registratore IC non supporta la registrazione/riproduzione di dati che richiedono le funzionalità MagicGate™.
- Il registratore IC non supporta il trasferimento di dati in parallelo.
- Non è possibile utilizzare una scheda di memoria di tipo ROM (read-only-memory) o protetta da scrittura.
- I dati potrebbero venire danneggiati nei seguenti casi:
 - Quando una scheda di memoria viene rimossa o il registratore IC viene spento durante un’operazione di lettura o scrittura.
 - Quando una scheda di memoria viene utilizzata in luoghi soggetti a elettricità statica o disturbi elettrici.
- Sony non si assume alcuna responsabilità per perdite o danni dei dati registrati.
- È consigliabile salvare una copia di backup dei dati importanti.
- Non toccare i terminali delle schede di memoria con le mani o oggetti metallici.
- Non colpire, piegare o far cadere le schede di memoria.
- Non smontare o modificare le schede di memoria.
- Non far entrare le schede di memoria a contatto con l’acqua.
- Non utilizzare le schede di memoria nelle seguenti condizioni:
 - Luoghi con condizioni ambientali estreme o diverse da quelle operative specificate, ad esempio all’interno di un’auto parcheggiata al sole e/o d’estate, all’aperto alla luce solare diretta o in prossimità di apparecchi di riscaldamento.
 - Luoghi umidi o soggetti alla presenza di sostanze corrosive.
- Se si utilizza una scheda di memoria, verificare che la direzione di inserimento nell’alloggiamento per schede di memoria sia corretta.

Caratteristiche tecniche

Requisiti di sistema

Per utilizzare il computer con il software Sound Organizer

Per utilizzare il computer con il software Sound Organizer, vedere “Requisiti di sistema del computer” a pagina 120.

Per utilizzare il computer senza il software Sound Organizer

Per utilizzare il computer con il registratore IC senza il software Sound Organizer, o per utilizzare il registratore IC come dispositivo di archiviazione di massa USB, il computer deve soddisfare i requisiti di sistema e l'ambiente di porta descritti di seguito.

Sistemi operativi:

- Windows 7 Ultimate
- Windows 7 Professional
- Windows 7 Home Premium
- Windows 7 Home Basic
- Windows 7 Starter

- Windows Vista Ultimate Service Pack 2 o versione successiva
- Windows Vista Business Service Pack 2 o versione successiva
- Windows Vista Home Premium Service Pack 2 o versione successiva
- Windows Vista Home Basic Service Pack 2 o versione successiva
- Windows XP Media Center Edition 2005 Service Pack 3 o versione successiva
- Windows XP Media Center Edition 2004 Service Pack 3 o versione successiva
- Windows XP Media Center Edition Service Pack 3 o versione successiva
- Windows XP Professional Service Pack 3 o versione successiva
- Windows XP Home Edition Service Pack 3 o versione successiva
- Mac OS X (v10.2.8-v10.6)
Preinstallato

■ Note

- Il funzionamento non è garantito se è in uso un sistema operativo diverso da quelli elencati a sinistra (Windows 98, Windows 2000 o Linux, ecc.).
- Le versioni a 64 bit di Windows XP non sono supportate.
- Per informazioni sull'ultima versione e sulla compatibilità con il sistema operativo in uso, visitare la home page di assistenza per il registratore IC:
<http://support.sony-europe.com/DNA>

Ambiente hardware:

- Scheda audio: schede audio compatibili con qualsiasi sistema operativo Microsoft Windows tra quelli supportati
- Porta: porta USB

■ Nota

- Non sono supportati i seguenti sistemi:
 - Sistemi operativi diversi da quelli indicati a sinistra a pagina 129
 - Computer o sistemi operativi creati dall'utente
 - Sistemi operativi aggiornati
 - Ambiente ad avvio multiplo
 - Ambiente a monitor multiplo

Design e caratteristiche tecniche

Sezione registratore IC

Capacità (capacità disponibile per l'utente)

ICD-UX512: 2 GB

(circa 1,80 GB = 1.932.735.283 byte)

ICD-UX513F: 4 GB

(circa 3,60 GB = 3.865.470.566 byte)

Una parte della capacità di memoria è utilizzata come area di gestione.

Gamma di frequenze

- LPCM 44.1kHz/16bit: 50 Hz - 20.000 Hz
- MP3 192kbps: 50 Hz - 20.000 Hz
- MP3 128kbps: 50 Hz - 16.000 Hz
- MP3 48kbps(MONO): 50 Hz - 14.000 Hz
- MP3 8kbps(MONO): 60 Hz - 3.400 Hz

Velocità di trasmissione e frequenze di campionamento per file MP3*1

Velocità di trasmissione: 32 kbps - 320 kbps, VBR

Frequenze di campionamento:

16/22,05/24/32/44,1/48 kHz

Estensione del file: .mp3

- *1 È anche supportata la riproduzione di file MP3 registrati utilizzando il registratore IC. Non tutti i codificatori sono supportati.

Velocità di trasmissione e frequenze di campionamento per file WMA*2

Velocità di trasmissione: 32 kbps - 192 kbps, VBR

Frequenze di campionamento: 44,1 kHz
Estensione del file: .wma

*2 WMA Ver. 9 è compatibile, ma MBR (Multi Bit Rate), Lossless, Professional e Voice non sono supportati. Non è possibile riprodurre file protetti da copyright. Non tutti i codificatori sono supportati.

Velocità di trasmissione e frequenze di campionamento per file AAC-LC*3

Velocità di trasmissione: 16 kbps - 320 kbps, VBR

Frequenze di campionamento:
11,025/12/16/22,05/24/32/44,1/48 kHz

Estensione del file: .m4a

*3 Non è possibile riprodurre file protetta da copyright. Non tutti i codificatori AAC sono supportati.

Frequenze di campionamento e bit per file PCM lineari

Frequenze di campionamento: 44,1 kHz

Bit: 16 bit

Estensione del file: .wav

Sezione radio FM* (solo per ICD-UX513F)

Gamma di frequenze

87,50 MHz - 108,00 MHz

Frequenza intermedia 128 kHz

Antenna

Antenna nel cavo delle cuffie stereo

* di cui al par. 3 dell'Allegato A al D.M.25/06/85 e al par. 3 dell'Allegato 1 al D.M.27/08/87

Informazioni generali

Diffusore

Circa 16 mm di diametro

Ingresso/Uscita

- Presa microfono (minijack, stereo)
 - ingresso plug-in-power, livello minimo in ingresso
 - 0,9 mV
- Presa cuffie (minijack, stereo)
 - uscita per cuffie con impedenza pari a 8 ohm - 300 ohm
- Connettore USB (tipo A)
 - compatibile con High-Speed USB
- Alloggiamento per schede di memoria Memory Stick Micro™ (M2™)/microSD

Controllo della velocità di riproduzione (DPC)

2,00 volte - 0,50 volte (MP3)

1,00 volte - 0,50 volte (LPCM/WMA/

AAC-LC)

Uscita di potenza

90 mW

Requisiti di alimentazione

Una pila ricaricabile NH-AAA (in dotazione):

1,2 V CC

Una pila LR03 (formato AAA) (non in dotazione): 1,5 V CC

Temperatura di utilizzo

5°C - 35°C

Dimensioni (l/a/p) (parti sporgenti e comandi esclusi) (JEITA)*4

Circa 36,6 mm × 102,0 mm × 14,6 mm

Peso (JEITA)*4

Circa 59 g compresa una pila ricaricabile NH-AAA

*4 Valore misurato in base allo standard della JEITA (Japan Electronics and Information Technology Industries Association)

Accessori in dotazione

Vedere a pagina 8.

Accessori opzionali

Memory Stick Micro™ (M2™) MS-A16GU2, MS-A8GU2, MS-A4GU2, MS-A2GU2
microSD/microSDHC SR-8A4, SR-4A4, SR-2A1

Diffusore attivo SRS-M50

Microfono a condensatore a elettret

ECM-CS10, ECM-CZ10, ECM-TL1

Pila ricaricabile NH-AAA-B2KN







USB Alimentatore CA AC-U50AG

Caricatore per le pile BCG-34HSN

Il design e le caratteristiche tecniche sono soggetti a modifiche senza preavviso.

Tempo di registrazione massimo*5*6

Di seguito è riportato il tempo di registrazione massimo di tutte le cartelle.

REC Mode	Scena di registrazione*7	Memoria incorporata		Scheda di memoria				
		ICD-UX512	ICD-UX513F	2 GB	4 GB	8 GB	16 GB	32 GB
LPCM 44.1kHz/ 16bit		3 h 0 min	6 h 0 min	3 h 0 min	6 h 0 min	12 h 5 min	24 h 15 min	48 h 40 min
MP3 192kbps	 (Meeting)  (Interview)  (Lecture)  (Audio IN)  (My Scene)	22 h 20 min	44 h 40 min	22 h 20 min	44 h 40 min	89 h 25 min	178 h 0 min	357 h 0 min
MP3 128kbps	 (Voice Notes)	33 h 30 min	67 h 5 min	33 h 30 min	67 h 5 min	134 h 0 min	268 h 0 min	536 h 0 min
MP3 48kbps (MONO)		89 h 25 min	178 h 0 min	89 h 25 min	178 h 0 min	357 h 0 min	715 h 0 min	1.431 h 0 min
MP3 8kbps (MONO)		536 h 0 min	1.073 h 0 min	536 h 0 min	1.073 h 0 min	2.147 h 0 min	4.294 h 0 min	8.589 h 0 min

(h: ore/min: minuti)

*5 Quando si intende registrare in modo continuo per un periodo di tempo prolungato, potrebbe essere necessario sostituire la pila con una nuova durante la registrazione. Per ulteriori informazioni sulla durata delle pile, vedere la tabella seguente.

*6 La durata massima della registrazione varia se si registrano i file in modo di registrazione misto.

*7 Impostazioni predefinite

Durata delle pile

Se si utilizza una pila ricaricabile Sony NH-AAA*1

REC Mode	Registrazione	Riproduzione attraverso il diffusore*2	Riproduzione dalle cuffie	Registrazione FM*3
LPCM 44.1kHz/16bit	21 h 0 min	16 h 0 min	34 h 0 min	–
MP3 192kbps	23 h 0 min	17 h 0 min	41 h 0 min	7 h 30 min
MP3 128kbps	23 h 0 min	17 h 0 min	41 h 0 min	7 h 30 min
MP3 48kbps(MONO)	24 h 0 min	17 h 0 min	41 h 0 min	7 h 30 min
MP3 8kbps(MONO)	29 h 0 min	17 h 0 min	41 h 0 min	8 h 0 min
File musicale (128 kbps/44,1 kHz) –		17 h 0 min	41 h 0 min	–
Ricezione FM*3			9 h 0 min	

(h: ore/min: minuti)

Se si utilizza una pila alcalina Sony LR03 (SG) (formato AAA)*1

REC Mode	Registrazione	Riproduzione attraverso il diffusore*2	Riproduzione dalle cuffie	Registrazione FM*3
LPCM 44.1kHz/16bit	22 h 0 min	21 h 30 min	49 h 0 min	–
MP3 192kbps	27 h 0 min	23 h 0 min	61 h 0 min	8 h 30 min
MP3 128kbps	30 h 30 min	23 h 0 min	61 h 0 min	8 h 30 min
MP3 48kbps(MONO)	32 h 30 min	23 h 0 min	61 h 0 min	8 h 30 min
MP3 8kbps(MONO)	42 h 0 min	23 h 0 min	61 h 0 min	10 h 0 min
File musicale (128 kbps/44,1 kHz) –		23 h 0 min	61 h 0 min	–
Ricezione FM*3			11 h 0 min	

(h: ore/min: minuti)

*1 La durata delle pile viene misurata durante il collaudo impiegando metodi proprietari Sony.

La durata delle pile potrebbe ridursi a seconda del modo di utilizzo del registratore IC.

*2 In caso di riproduzione di musica attraverso il diffusore interno con il livello del volume impostato su 14

*3 Solo per ICD-UX513F









Risoluzione dei problemi

Prima di far riparare il registratore IC, controllare le sezioni seguenti. Se i problemi persistono dopo avere effettuato i seguenti controlli, rivolgersi al rivenditore Sony di zona. Si noti che durante le operazioni di manutenzione o riparazione, i file registrati potrebbero venire eliminati.

Sintomo	Soluzione
Vengono emessi dei disturbi.	<ul style="list-style-type: none">• Un oggetto, ad esempio un dito, sfiora o urta accidentalmente il registratore IC durante la registrazione e il disturbo viene registrato.• Durante la registrazione o la riproduzione, il registratore IC è stato collocato in prossimità di una fonte di alimentazione CA, una lampada a fluorescenza o un telefono cellulare.• La spina del microfono collegato è sporca. Pulirla.• La spina delle cuffie collegate è sporca. Pulirla.• È possibile che si manifestino disturbi durante la pausa di registrazione di un file MP3, la registrazione VOR o la registrazione sincronizzata.• Quando si ascoltano file AAC-LC e WMA, non è possibile utilizzare la funzione di riduzione delle distorsioni.
Non è possibile caricare la pila collegando il registratore IC al computer.	<ul style="list-style-type: none">• Se si collega il registratore IC a un computer non in esecuzione, la pila non verrà ricaricata.• Non è possibile caricare la pila neppure nel caso in cui il computer sia acceso ma disposto in modalità di risparmio energetico (stand-by o attesa).• “USB Charge” è impostato su “OFF” nel menu. Per caricare la pila utilizzando il computer, impostarlo su “ON” (pagina 100).• Scollegare il registratore IC dal computer e ricollegarlo.• Il funzionamento non è garantito se i requisiti del sistema in uso sono diversi da quelli descritti a pagina 129.

Sintomo	Soluzione
L'indicatore di carica non è visualizzato o scompare prima che la carica sia completata.	<ul style="list-style-type: none">• Non è stata inserita una pila ricaricabile oppure è stata inserita una pila non ricaricabile (alcalina, al manganese e così via).• La pila ricaricabile è stata inserita con la polarità errata.• È stata inserita una pila ricaricabile diversa dal tipo NH-AAA.• La pila ricaricabile si è deteriorata. Sostituire la vecchia pila ricaricabile con una nuova.• Il connettore USB DIRECT del registratore IC non è collegato correttamente.• “USB Charge” è impostato su “OFF” nel menu. Per caricare la pila utilizzando il computer, impostarlo su “ON” (pagina 100).• Durante la riproduzione di file utilizzando il diffusore incorporato o quando si ascolta la radio FM (solo per ICD-UX513F), non è possibile caricare la pila.
Non si riesce a spegnere il registratore IC.	<ul style="list-style-type: none">• Far scorrere l'interruttore HOLD/POWER in direzione “POWER” e tenerlo in posizione per almeno 2 secondi con il registratore IC in modo di arresto (pagina 16).
Non si riesce ad accendere il registratore IC.	<ul style="list-style-type: none">• Il registratore IC è spento. Far scorrere l'interruttore HOLD/POWER in direzione “POWER” e tenerlo in posizione per almeno 1 secondo (pagina 16).• La pila è stata inserita senza rispettare la corretta polarità (pagina 13).
Il registratore IC viene spento automaticamente.	<ul style="list-style-type: none">• Se il registratore IC è nel modo di arresto e rimane inutilizzato per un periodo di tempo prolungato, viene attivata la funzione di spegnimento automatico (all'acquisto del registratore IC il lasso di tempo che precede lo spegnimento automatico è impostato su “10min”). Tale lasso di tempo può essere selezionato nel menu (pagina 101).
Il registratore IC non funziona correttamente.	<ul style="list-style-type: none">• Estrarre la pila e reinserirla.

Sintomo	Soluzione
L'avvio del registratore IC richiede molto tempo.	<ul style="list-style-type: none"> • Se il registratore IC deve elaborare una grande quantità di dati, potrebbe essere necessario più tempo per il suo avvio. Non si tratta di un problema di funzionamento del registratore IC. Attendere che la schermata di avvio scompaia.
Il registratore IC non funziona.	<ul style="list-style-type: none"> • È possibile che la memoria del registratore IC sia stata formattata utilizzando il computer. Per formattare la memoria, utilizzare l'apposita funzione del registratore IC (pagina 102).
Il registratore IC non funziona anche premendo qualsiasi tasto.	<ul style="list-style-type: none"> • La pila è scarica (pagina 15). • Il registratore IC è spento. Far scorrere l'interruttore HOLD/POWER in direzione "POWER" e tenerlo in posizione per almeno 1 secondo (pagina 16). • La funzione HOLD è attivata. Far scorrere l'interruttore HOLD/POWER verso il centro (pagina 11).
Dal diffusore non viene trasmesso audio.	<ul style="list-style-type: none"> • Il volume è stato abbassato completamente (pagina 27). • Sono collegate le cuffie (pagina 51). • Quando si ascolta la radio FM, "Audio Output" è impostato su "Headphones". Impostarlo su "Speaker" (pagina 83) (solo per IC-D-UX513F).
L'audio viene trasmesso dal diffusore anche se sono state collegate le cuffie.	<ul style="list-style-type: none"> • Se le cuffie non vengono collegate saldamente durante la riproduzione, è possibile che l'audio venga trasmesso dal diffusore. Scollegare le cuffie e reinserirle saldamente. • Quando si ascolta la radio FM, "Audio Output" è impostato su "Speaker". Impostarlo su "Headphones" (pagina 83) (solo per IC-D-UX513F).
L'indicatore di funzionamento non si accende.	<ul style="list-style-type: none"> • "LED" è impostato su "OFF". Visualizzare il menu e impostare "LED" su "ON" (pagina 98).
Viene visualizzato il messaggio "Memory Full" e non è possibile avviare la registrazione.	<ul style="list-style-type: none"> • La memoria è piena. Cancellare alcuni file (pagina 32) o tutti i file dopo averli memorizzati sull'altro supporto di memoria o sul computer.

Sintomo	Soluzione
Viene visualizzato il messaggio “File Full” e non è possibile utilizzare il registratore IC.	<ul style="list-style-type: none"> • Nella cartella selezionata () sono stati registrati 199 file oppure sono stati registrati in totale 4.074 file (se sono presenti 21 cartelle). Di conseguenza, non è possibile registrare un altro file o spostare un file. Cancellare alcuni file (pagina 32) o tutti i file dopo averli memorizzati sull'altro supporto di memoria o sul computer.
Non è possibile registrare un file.	<ul style="list-style-type: none"> • La capacità di memoria rimanente è insufficiente. • Non è possibile registrare un file quando si seleziona una cartella dell'area di sola riproduzione (la scheda  (Musica) e la scheda  (Podcast)).
Il volume di riproduzione è basso.	<ul style="list-style-type: none"> • Il volume è stato abbassato completamente. Premere VOL+ o – per regolare il volume (pagina 27). • La scena di registrazione è impostata su  (Voice Notes) o  (Audio IN). Selezionare una scena di registrazione adatta alla situazione corrente (pagina 34). • “Mic Sensitivity” è impostato su “Low ”. Impostarlo su “High ” o “Medium ”. (pagina 89).
Il volume di riproduzione è basso. “AVLS” viene visualizzato.	<ul style="list-style-type: none"> • La funzione AVLS (Automatic Volume Limiter System) limita il volume massimo di riproduzione quando si utilizzano le cuffie. Impostare “AVLS” su “OFF” nel menu. Se si imposta la funzione su “OFF”, non eseguire l'ascolto a un volume troppo elevato.
La registrazione viene interrotta.	<ul style="list-style-type: none"> • La funzione VOR è attivata. Impostare “VOR” su “OFF” nel menu (pagina 39).
La funzione VOR è disattivata.	<ul style="list-style-type: none"> • Durante la registrazione sincronizzata, non è possibile utilizzare la funzione VOR (pagina 47). • Durante la registrazione FM, non è possibile utilizzare la funzione VOR (solo per ICD-UX513F).

Sintomo	Soluzione
Quando si registra da altri apparecchi, il livello di ingresso è troppo alto o troppo basso.	<ul style="list-style-type: none"> • Collegare la presa delle cuffie dell'altro apparecchio alla presa  (microfono) del registratore IC, quindi regolare il livello del volume dell'apparecchio collegato al registratore IC.
La velocità di riproduzione è eccessivamente elevata o ridotta.	<ul style="list-style-type: none"> • La velocità di riproduzione è impostata nel modo DPC. Fare scorrere l'interruttore DPC(SPEED CTRL) su "OFF" oppure premere ▲ o ▼ sul tasto di controllo per regolare di nuovo la velocità nel modo DPC (pagina 54).
Non è possibile dividere un file.	<ul style="list-style-type: none"> • Per dividere un file, è necessario disporre di una determinata quantità di spazio libero in memoria. • Sono stati registrati 199 file nella cartella selezionata (□). Cancellare alcuni file (pagina 32) o tutti i file dopo averli memorizzati sull'altro supporto di memoria o sul computer. • A causa dei limiti del sistema, potrebbe non essere possibile dividere un file in corrispondenza della posizione di inizio e di fine del file. • Non è possibile dividere file che non sono stati registrati con il registratore IC, ad esempio file trasferiti da un computer.
La scheda di memoria non viene riconosciuta.	<ul style="list-style-type: none"> • Poiché la scheda di memoria potrebbe contenere dati di immagini o altri file, la memoria necessaria per la creazione delle cartelle iniziali è insufficiente. Utilizzare Windows Explorer, la Scrivania del Macintosh o altri strumenti per cancellare file indesiderati o inizializzare la scheda di memoria sul registratore IC. • Impostare il supporto di memoria del registratore IC su "Memory Card" (pagina 43). • Rimuovere la scheda di memoria e controllarne il lato. Inseririla quindi nella direzione e con il lato corretti.
"--:--" viene visualizzato.	<ul style="list-style-type: none"> • L'orologio non è stato impostato (pagina 17).
"--y--m--d" o "--:--" è visualizzato sul display REC Date.	<ul style="list-style-type: none"> • La data di registrazione non viene visualizzata se il file è stato registrato senza che l'orologio fosse impostato.

Sintomo	Soluzione
Il numero delle voci di menu visualizzate è inferiore.	<ul style="list-style-type: none"> Le voci di menu visualizzate variano a seconda dei modi di funzionamento (modo di arresto, modo di riproduzione, modo di registrazione e modo radio FM (solo per ICD-UX513F)) (pagina 85).
Il tempo rimanente visualizzato nella finestra del display è inferiore a quello visualizzato nel software Sound Organizer in dotazione.	<ul style="list-style-type: none"> Per il funzionamento del registratore IC è necessaria una determinata quantità di memoria. Tale quantità viene dedotta dal tempo rimanente. Ecco quindi il motivo di tale differenza.
La durata delle pile è ridotta.	<ul style="list-style-type: none"> La durata delle pile indicata a pagina 134 si riferisce alla riproduzione con livello del volume impostato su 14. La durata delle pile può ridursi a seconda del funzionamento del registratore IC.
La pila si scarica se viene lasciata inserita per un lungo periodo all'interno del registratore IC senza che questo venga utilizzato.	<ul style="list-style-type: none"> Anche se il registratore IC non viene utilizzato, la pila si consuma leggermente. Se si prevede di non utilizzare il registratore IC per un periodo prolungato, si consiglia di spegnere l'unità (pagina 16) o rimuovere la pila. Inoltre, se si imposta "Auto Power Off" su un intervallo più breve nel menu (pagina 101), si evita che la pila venga consumata a seguito del mancato spegnimento accidentale del registratore IC.
Le pile risulteranno totalmente scariche quando si scollega il registratore IC dall'alimentatore CA USB dopo averlo lasciato collegato per molto tempo completamente carico.	<ul style="list-style-type: none"> Dopo aver caricato totalmente la pila, essa non viene ricaricata automaticamente, neppure lasciando il registratore IC collegato all'alimentatore CA USB. È possibile utilizzare il registratore IC mentre è collegato all'alimentatore CA USB, ma è necessario ricaricarlo dopo averlo scollegato.
"COLD" o "HOT" lampeggia al posto dell'indicatore di carica delle pile.	<ul style="list-style-type: none"> La temperatura ambiente non rientra nell'intervallo delle temperature consentite per la carica. Caricare la pila in un ambiente con una temperatura compresa tra 5 °C - 35 °C.

Sintomo	Soluzione
La durata della pila ricaricabile è breve.	<ul style="list-style-type: none"> • Si sta utilizzando la pila ricaricabile in un ambiente con una temperatura inferiore a 5 °C. Caricare la pila in un ambiente con una temperatura compresa tra 5 °C e 35 °C. • Il registratore IC è rimasto inutilizzato per un determinato periodo di tempo. Caricare e scaricare svariate volte la pila ricaricabile utilizzando il registratore IC. • Sostituire la vecchia pila ricaricabile con una nuova. • L'indicatore di carica della pila viene visualizzato solo per un breve intervallo di tempo, tuttavia la pila ricaricabile non viene caricata completamente. Per caricare completamente una pila esaurita, occorrono circa 3 ore e 30 minuti.
Nel menu non sono riflesse le modifiche alle impostazioni.	<ul style="list-style-type: none"> • Se la pila viene rimossa subito dopo la modifica delle impostazioni del menu, oppure le impostazioni del menu vengono modificate utilizzando la scheda "Impostazioni del registratore IC" del software Sound Organizer con la pila scarica inserita, le impostazioni potrebbero non funzionare.
Un carattere del nome di una cartella o di un file è illeggibile.	<ul style="list-style-type: none"> • Il registratore IC non supporta o non visualizza alcuni simboli e caratteri speciali immessi sul computer utilizzando Windows Explorer o la Scrivania del Macintosh.
Il messaggio "Accessing..." non scompare.	<ul style="list-style-type: none"> • Se il registratore IC viene utilizzato per l'elaborazione di una grande quantità di dati, il messaggio potrebbe essere visualizzato per un periodo di tempo prolungato. Non si tratta di un problema di funzionamento del registratore IC. Attendere che il messaggio scompaia.
Ci vuole molto tempo per copiare un file.	<ul style="list-style-type: none"> • Se si tratta di un file di grandi dimensioni, ci vuole molto tempo per completare la copia. Attendere che la copia venga terminata.

Sintomo	Soluzione
I file trasferiti non sono visualizzati.	<ul style="list-style-type: none">• Il registratore IC è in grado di riconoscere fino a 8 livelli di cartelle trasferite sul registratore IC.• Se i file non sono compatibili, ovvero sono diversi dai file LPCM(.wav)/MP3(.mp3)/WMA(.wma)/AAC-LC(.m4a) supportati dal registratore IC, è possibile che non vengano visualizzati. Vedere a pagina 130.
Il registratore IC non viene riconosciuto dal computer. Non è possibile trasferire una cartella o un file dal computer.	<ul style="list-style-type: none">• Scollegare il registratore IC dal computer e ricollegarlo.• Non utilizzare un hub USB o una prolunga USB diversa dal cavo di supporto connessione USB in dotazione. Collegare direttamente il registratore IC al computer o utilizzare il cavo di supporto connessione USB in dotazione.• Il funzionamento non è garantito se i requisiti del sistema in uso sono diversi da quelli descritti a pagina 129.• A seconda della posizione della porta USB, il registratore IC potrebbe non essere riconosciuto. Se ciò accade, provare un'altra porta.
Non è possibile riprodurre un file trasferito dal computer.	<ul style="list-style-type: none">• Il formato del file potrebbe differire da quelli riproducibili con il registratore IC, ovvero (LPCM(.wav)/MP3(.mp3)/WMA(.wma)/AAC-LC(.m4a)). Controllare il nome del file (pagina 130).
Non è possibile avviare il computer.	<ul style="list-style-type: none">• Se si riavvia il computer mentre il registratore IC è collegato, il computer potrebbe bloccarsi o non avviarsi correttamente. Scollegare il registratore IC e riavviare il computer.
Durante l'ascolto della radio, l'audio è debole o di scarsa qualità (solo per ICD-UX513F).	<ul style="list-style-type: none">• La pila è scarica. Caricare la pila o sostituire la vecchia pila ricaricabile con una nuova (pagina 13).• Allontanare l'unità dal televisore.
L'immagine del televisore diventa instabile (solo per ICD-UX513F).	<ul style="list-style-type: none">• Se si ascolta un programma FM vicino a un televisore dotato di antenna interna, allontanare il registratore IC dal televisore.

Sintomo	Soluzione
Non è possibile ricevere stazioni radio FM o si sentono disturbi (solo per ICD-UX513F).	<ul style="list-style-type: none"> • Le cuffie non sono collegate (il cavo delle cuffie funziona da antenna FM). Collegare le cuffie alla presa  (cuffia) e allungarne il cavo. • “DX/LOCAL” è stato impostato su “LOCAL”. Impostarlo su “DX” (pagina 81).
Non è possibile memorizzare una stazione radio FM (solo per ICD-UX513F).	<ul style="list-style-type: none"> • Sono già state impostate 30 stazioni radio FM. Eliminare le stazioni preimpostate indesiderate (pagina 80). • “Scan Sensitivity” è stato impostato su “Low(SCAN L)”. Impostarlo su “High(SCAN H)” (pagina 82).
Non è possibile registrare una trasmissione radio FM in modo di registrazione LPCM (solo per ICD-UX513F).	<ul style="list-style-type: none"> • Non è possibile registrare nel modo PCM. Se l’opzione “REC Mode” è impostata su “LPCM 44.1kHz/16bit”, la trasmissione viene registrata in modo “MP3 192kbps”.

Sound Organizer

Vedere anche la Guida del software Sound Organizer.

Sintomo	Causa/Soluzione
Non è possibile installare il software Sound Organizer.	<ul style="list-style-type: none">• Lo spazio libero disponibile sul disco o sulla memoria del computer è poco. Controllare lo spazio disponibile sul disco rigido e sulla memoria.• Si sta installando il software Sound Organizer in un sistema operativo non supportato dal software. Installare il software in un sistema operativo supportato (pagina 120).• In Windows XP è stato eseguito l'accesso utilizzando un account utente con limitazioni. In Windows Vista o Windows 7 è stato eseguito l'accesso utilizzando un account guest. Assicurarsi di eseguire l'accesso con un account utente con privilegi amministrativi.
Non si riesce a collegare correttamente il registratore IC.	<ul style="list-style-type: none">• Controllare che l'installazione del software abbia avuto esito positivo. Controllare inoltre il collegamento come segue:<ul style="list-style-type: none">– Se si utilizza un hub USB esterno, collegare il registratore IC direttamente al computer o utilizzare il cavo di supporto connessione USB in dotazione.– Scollegare e quindi ricollegare il registratore IC.– Collegare il registratore IC a un'altra porta USB.• Il computer potrebbe essere nella modalità di stand-by o sospensione. Disabilitare l'attivazione di questa modalità quando il registratore IC è collegato al computer.• Salvare una copia di backup di tutti i dati memorizzati nella memoria incorporata o nella scheda di memoria, quindi formattare la memoria incorporata o la scheda di memoria utilizzando l'apposita funzione nel menu (pagina 102).





Sintomo	Causa/Soluzione
L'audio di riproduzione proveniente dal computer è basso./Non viene emesso alcun suono dal computer.	<ul style="list-style-type: none"> • Non è installata alcuna scheda audio. • Il computer non è dotato di altoparlanti incorporati o gli altoparlanti non sono collegati. • Il volume dell'audio è abbassato. • Alzare il volume sul computer (vedere il manuale delle istruzioni fornito con il computer). • Il volume dei file WAV può essere modificato e salvato utilizzando la funzionalità "Increase Volume" di Microsoft Sound Recorder.
Non è possibile riprodurre o modificare i file memorizzati.	<ul style="list-style-type: none"> • Non è possibile riprodurre file il cui formato non è supportato dal software Sound Organizer. A seconda del formato del file, non è possibile utilizzare parte delle funzionalità di modifica del software. Vedere anche la Guida del software Sound Organizer.
Il contatore o il dispositivo di scorrimento si sposta in modo errato, o si avvertono disturbi.	<ul style="list-style-type: none"> • Ciò si verifica quando si riproducono file che sono stati divisi. Memorizzare innanzitutto il file sul computer*, quindi aggiungerlo al registratore IC. (*Durante il salvataggio selezionare un formato di file compatibile con il registratore IC in uso.)
Il funzionamento è lento quando ci sono troppi file.	<ul style="list-style-type: none"> • Se il numero totale di file aumenta, il funzionamento rallenta, indipendentemente dalla lunghezza del tempo di registrazione.
Il display non funziona durante il salvataggio, l'aggiunta o l'eliminazione di file.	<ul style="list-style-type: none"> • Occorre molto tempo per copiare o eliminare file di grandi dimensioni. Attendere che la copia venga terminata. Al termine delle operazioni, il display funziona normalmente.
Il software Sound Organizer si blocca all'avvio.	<ul style="list-style-type: none"> • Non scollegare il connettore del registratore IC quando il computer sta comunicando con il registratore IC. In caso contrario, il funzionamento del computer non sarà stabile o i dati all'interno del registratore IC potrebbero risultare danneggiati. • Potrebbero esserci dei conflitti tra il software e altri driver o applicazioni.

Elenco dei messaggi

Messaggio	Causa/Soluzione
HOLD	<ul style="list-style-type: none">• Il funzionamento di tutti i tasti è disattivato perché il registratore IC si trova nello stato HOLD per evitare un azionamento accidentale. Far scorrere l'interruttore HOLD/POWER verso il centro per disattivare lo stato HOLD del registratore IC (pagina 11).
Low Battery	<ul style="list-style-type: none">• La pila è scarica. Sostituire la vecchia pila alcaline LR03 (formato AAA) con una nuova. In alternativa, caricare la pila ricaricabile (pagina 13) o sostituire quella vecchia con una nuova.
Memory Card Error	<ul style="list-style-type: none">• Si è verificato un errore durante l'inserimento della scheda di memoria nell'alloggiamento per schede di memoria. Rimuovere la scheda e reinserirla. Se il messaggio continua a essere visualizzato, utilizzare una nuova scheda di memoria.
Memory Card Not Supported	<ul style="list-style-type: none">• È inserita una scheda di memoria non supportata dal registratore IC. Vedere "Informazioni sulle schede di memoria compatibili" a pagina 41.
Memory Card Locked	<ul style="list-style-type: none">• La scheda di memoria è protetta da scrittura. Non è possibile utilizzare schede di memoria protette da scrittura con il registratore IC.
Read Only Memory Card	<ul style="list-style-type: none">• È inserita una scheda di memoria di sola lettura. Non è possibile utilizzare schede di memoria di sola lettura con il registratore IC.
Memory Card Access Denied	<ul style="list-style-type: none">• È inserita una scheda di memoria con funzione di controllo dell'accesso. Non è pertanto possibile utilizzarla.
Memory Full	<ul style="list-style-type: none">• La quantità di memoria residua del registratore IC è insufficiente. Cancellare alcuni file prima di procedere con la registrazione.

Messaggio	Causa/Soluzione
File Full	<ul style="list-style-type: none"> • Se la cartella selezionata contiene il numero massimo di file consentito, oppure se il numero totale di file memorizzati sul registratore IC supera il valore massimo consentito, non è possibile registrare un nuovo file. Cancellare alcuni file prima di procedere con la registrazione.
File Damaged	<ul style="list-style-type: none"> • Non è possibile riprodurre o modificare i file, perché i dati del file selezionato sono danneggiati.
Format Error	<ul style="list-style-type: none"> • Il registratore IC non può essere acceso utilizzando il computer, perché non esiste una copia del file di controllo necessario per l'operazione. Formattare il registratore IC utilizzando la funzione di formattazione disponibile nel menu (pagina 102). Non utilizzare il computer per formattare il registratore IC.
Process Error	<ul style="list-style-type: none"> • Il registratore IC non è riuscito ad accedere alla memoria. Rimuovere e reinserire la pila. • Salvare una copia di backup dei dati e formattare il registratore IC mediante il menu (pagina 102).
Stop and Reinsert Memory Card	<ul style="list-style-type: none"> • È stata inserita una scheda di memoria durante la registrazione o la riproduzione. Rimuovere la scheda di memoria e inserirla quando il registratore IC è nel modo di arresto.
Advise to not listen at high VOL for long periods	<ul style="list-style-type: none"> • "AVLS" è impostato su "OFF" nel menu. Non eseguire l'ascolto a un volume troppo elevato.
Set Date&Time	<ul style="list-style-type: none"> • Regolare l'orologio, altrimenti non è possibile impostare l'allarme.
Track Marks are Full	<ul style="list-style-type: none"> • Per un file è possibile impostare fino a 98 contrassegni del brano. Annullare i contrassegni del brano indesiderati (pagina 68).
No File	<ul style="list-style-type: none"> • La cartella selezionata non contiene alcun file. Non è pertanto possibile spostare un file o impostare l'allarme, ecc.

Messaggio	Causa/Soluzione
No Track Marks	<ul style="list-style-type: none"> • Non ci sono contrassegni del brano quando si tenta di cancellare un contrassegno o di dividere i file in corrispondenza delle posizioni dei contrassegni.
Low Battery Level	<ul style="list-style-type: none"> • Non è possibile formattare la memoria o cancellare tutti i file in una cartella a causa di un'insufficiente carica delle pile. Sostituire la vecchia pila alcaline LR03 (formato AAA) con una nuova. In alternativa, caricare la pila ricaricabile (pagina 13) o sostituire quella vecchia con una nuova.
File Protected	<ul style="list-style-type: none"> • Il file selezionato è protetto o è di "sola lettura". Non è possibile cancellarlo. Annullare la protezione del registratore IC o l'impostazione di "sola lettura" sul computer in modo da poter modificare il file utilizzando il registratore IC (pagina 74).
Already Set	<ul style="list-style-type: none"> • L'allarme è stato impostato per la riproduzione di un file in una data e a un'ora già impostate per un altro file. Modificare l'impostazione dell'allarme.
Past Date/Time	<ul style="list-style-type: none"> • L'allarme è stato impostato su un'ora già passata. Controllare e impostare la data e l'ora appropriate (pagina 59).
Settings are Full	<ul style="list-style-type: none"> • Se la memoria del registratore IC contiene già 30 stazioni radio FM, non è possibile memorizzare altre stazioni FM (solo per IC-D-UX513F).
Unknown Data	<ul style="list-style-type: none"> • Questi dati sono in un formato di file non supportato dal registratore IC. Il registratore IC supporta file LPCM(.wav)/MP3(.mp3)/WMA(.wma)/AAC-LC(.m4a). Per ulteriori informazioni, vedere "Design e caratteristiche tecniche" (pagina 130). • Non è possibile riprodurre file protetti da copyright.

Messaggio	Causa/Soluzione
Invalid Operation	<ul style="list-style-type: none"> • Non è possibile dividere o impostare un contrassegno del brano nei file di una cartella dell'area di sola riproduzione (la scheda  (Musica) e la scheda  (Podcast)). • Se la scheda di memoria è bloccata, non è possibile scrivervi. Sostituirla con una nuova scheda. • Il nome del file ha raggiunto il numero massimo di caratteri consentito; non è possibile dividere il file. Accorciare il nome del file. • Non è possibile utilizzare la funzione "Divide All Track Marks" perché c'è un contrassegno del brano a 0,5 secondi dalla posizione di divisione. • Non è possibile utilizzare la funzione "Divide All Track Marks" perché c'è un contrassegno del brano a 0,5 secondi dall'inizio o dalla fine del file. • La lunghezza del file è inferiore a 1 secondo; non è possibile dividere un file così corto. • Non è possibile utilizzare la funzione "Divide Current Position" in corrispondenza di una posizione a 0,5 secondi dall'inizio o dalla fine del file.
New File	<ul style="list-style-type: none"> • Il file registrato ha raggiunto il limite di dimensioni massimo (2 GB per i file LPCM e 1 GB per i file MP3). Il file viene diviso automaticamente e la registrazione continua in un nuovo file.
Invalid when Noise Cut is ON	<ul style="list-style-type: none"> • Se la funzione di riduzione delle distorsioni è attiva, non è possibile utilizzare la funzione di effetto. Annullare la funzione di riduzione delle distorsioni (pagina 52).
Change Folder	<ul style="list-style-type: none"> • Se la cartella  o  non contiene file, nella finestra del display non vengono visualizzate cartelle. Vengono visualizzate solo le cartelle con file.

Messaggio	Causa/Soluzione
Cannot Divide - Exceeds Max 199 Files in Folder	<ul style="list-style-type: none"> Se nella cartella selezionata sono già presenti 199 file o se nel registratore IC è stato memorizzato il numero totale massimo di file, non è possibile dividere il file. Cancellare alcuni file prima di dividere il file.
Same File Name Exists	<ul style="list-style-type: none"> Quando si divide, si copia o si sposta un file nell'altro supporto di memoria, esiste già un file con lo stesso nome nella cartella di destinazione.
No Memory Card	<ul style="list-style-type: none"> Non è inserita alcuna scheda di memoria nell'alloggiamento per schede di memoria quando si tenta di impostare i menu "Select Memory" o "File Copy".
Erased Track Marks too near Divide Point	<ul style="list-style-type: none"> Se c'è un contrassegno del brano a 0,5 secondi dalla posizione di divisione, il contrassegno viene automaticamente cancellato.
No operation with Memory Card	<ul style="list-style-type: none"> Non è possibile impostare un allarme per i file memorizzati in una scheda di memoria. Impostare il supporto di memoria del registratore IC su "Built-In Memory" (pagine 44, 44).
AVLS	<ul style="list-style-type: none"> Il volume dell'audio di riproduzione supera il livello specificato dalla funzione AVLS. Regolare il volume su un livello moderato.
System Error	<ul style="list-style-type: none"> Si è verificato un errore di sistema diverso da quelli elencati. Rimuovere la pila, quindi reinserirla.

Limitazioni di sistema

Il registratore IC presenta alcune limitazioni di sistema. I sintomi riportati di seguito non costituiscono problemi di funzionamento del registratore IC.

Sintomo	Causa/Soluzione
Non è possibile registrare i file fino al tempo di registrazione massimo.	<ul style="list-style-type: none">• Se si registrano i file utilizzando diversi modi di registrazione, il tempo di registrazione varia da quello massimo del modo più elevato a quelli del modo più basso.• Il totale indicato sul contatore (tempo di registrazione trascorso) e il tempo di registrazione residuo potrebbero essere inferiori al tempo di registrazione massimo del registratore IC.
Non è possibile visualizzare o riprodurre file musicali in un determinato ordine.	<ul style="list-style-type: none">• Se sono stati trasferiti file musicali utilizzando il computer, tali file potrebbero non essere trasferiti nell'ordine di trasferimento a causa di limitazioni del sistema. Se si trasferiscono singolarmente file musicali dal computer al registratore IC, è possibile visualizzare e riprodurre tali file nell'ordine in cui sono stati trasferiti.
Il file viene diviso automaticamente.	<ul style="list-style-type: none">• Il file registrato ha raggiunto il limite di dimensioni massimo (2 GB per i file LPCM e 1 GB per i file MP3). Viene pertanto diviso automaticamente.
Non si riesce a inserire caratteri minuscoli.	<ul style="list-style-type: none">• A seconda della combinazione di caratteri utilizzati per assegnare il nome alla cartella creata sul computer, tali caratteri potrebbero venire convertiti in maiuscolo.
“□” viene visualizzato al posto del nome della cartella, del titolo, del nome dell'artista o del nome del file.	<ul style="list-style-type: none">• È stato utilizzato un carattere non visualizzabile sul registratore IC. Utilizzando il computer, sostituirlo con un carattere visualizzabile sul registratore IC.

Sintomo	Causa/Soluzione
Se si imposta la riproduzione ripetuta A-B, le posizioni impostate si spostano leggermente.	<ul style="list-style-type: none"> • A seconda dei file, le posizioni impostate potrebbero spostarsi.
Il tempo di registrazione residuo si riduce quando si divide un file.	<ul style="list-style-type: none"> • Per dividere un file è necessario disporre di una determinata quantità di spazio libero per un'area di gestione file. Ecco perché il tempo di registrazione residuo si accorcia.





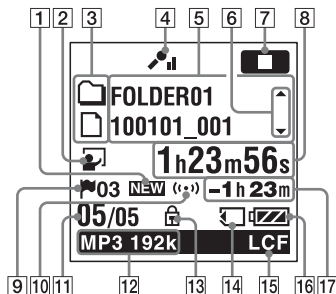





Guida alla finestra del display

Display in modo di arresto



- 1 Indicazione di podcast in arrivo
- 2 Indicazione di selezione scena
Visualizza la scena selezionata per la registrazione. Viene visualizzata quando si imposta una scena.
🗣️ : Meeting
🗣️ : Voice Notes
🗣️ : Interview
🗣️ : Lecture
🗣️ : Audio IN
🗣️ : My Scene

- 3 Indicatore del tipo di informazioni del file
📁 : cartella in cui è possibile registrare file
📁 : cartella per la sola riproduzione
📁 : cartella per file podcast
🎵 : titolo
👤 : nome dell'artista
📁 : nome del file
- 4 Indicatore di sensibilità del microfono
🗣️📶 : High
🗣️📶 : Medium
🗣️📶 : Low
- 5 Informazioni sul file
Visualizza le informazioni per ogni file in base al tipo (nome della cartella, titolo, nome dell'artista, nome del file).
- 6 Tasto di cambiamento delle informazioni per i file
È possibile cambiare le informazioni visualizzate per i file in un determinato ordine premendo ▲ o ▼ sul tasto di controllo.

- 7** Indicatore del modo di funzionamento
 Visualizza quanto segue, a seconda del modo di funzionamento corrente del registratore IC.
-  : arresto
 -  : riproduzione
 - REC** : registrazione
 -  : attesa della registrazione/pausa della registrazione (lampeggiante)
- VOR REC** : registrazione mediante la funzione VOR
- VOR ** : pausa della registrazione con la funzione VOR (lampeggiante)
 Se si preme **● REC/PAUSE** per mettere in pausa la registrazione quando “VOR” è impostato su “ON” nel menu, solo “” lampeggia.
- SYNC REC** : registrazione sincronizzata
- SYNC ** : pausa della registrazione sincronizzata (lampeggiante)
-   : riavvolgimento/
riavvolgimento rapido, avanzamento/
avanzamento rapido
 -   : riavvolgimento/
avanzamento in modo continuo
- 8** Tempo trascorso/Tempo residuo/Data e ora della registrazione
- 9** Indicatore del contrassegno del brano
 Visualizza il numero del contrassegno del brano prima della posizione corrente. Viene visualizzato quando è stato impostato un contrassegno del brano per un file.
- 10** Indicatore di allarme
 Viene visualizzato se per un file è stato impostato un allarme.
- 11** Numero del file
 Il numero del file selezionato viene visualizzato al numeratore, mentre al denominatore viene visualizzato il numero totale di file nella cartella.
- 12** Indicatore del modo di registrazione
 Viene visualizzato il modo di registrazione impostato tramite il menu quando il registratore IC si trova nel modo di arresto, oltre al modo di registrazione corrente quando il registratore IC si trova nel modo di riproduzione o di registrazione.
- LPCM 44/16** : file LPCM registrato o trasferito con il registratore IC
 - MP3 8k** , **MP3 48k** , **MP3 128k** ,
 - MP3 192k** : file MP3 registrato o trasferito con il registratore IC

Se i file vengono trasferiti dal computer, vengono visualizzati solo i formati di file (**LPCM** / **MP3**).

WMA : file WMA trasferiti

AAC : file AAC-LC trasferiti

Viene visualizzato come segue se il registratore IC non è in grado di determinare il modo di registrazione.

---- : sconosciuto

13 Indicatore di protezione

Viene visualizzato se per un file è stata impostata la protezione.

14 Indicazione della scheda di memoria

Se “Memory Card” è selezionato come “Select Memory”, l’indicazione viene visualizzata. Se è selezionato “Built-In Memory”, non viene visualizzata alcuna indicazione.

15 Indicatore LCF (Low Cut Filter)

Viene visualizzato quando “LCF(Low Cut)” è impostato su “ON” nel menu.

16 Indicatore di carica delle pile

17 Tempo di registrazione residuo

Visualizza il tempo di registrazione residuo in ore, minuti e secondi.

Se sono disponibili più di 10 ore di tempo residuo, il tempo viene visualizzato in ore.

Se sono disponibili più di 10 minuti e meno di 10 ore di tempo residuo, il tempo viene visualizzato in ore e minuti.

Se sono disponibili meno di 10 minuti di tempo residuo, il tempo viene visualizzato in minuti e secondi.

Display durante la registrazione

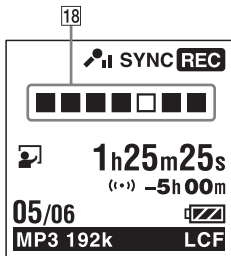

18 Indicatore di stato della registrazione

Indica lo stato di una registrazione automatica (AGC), VOR, sincronizzata o della radio FM (solo per ICD-UX513F) in un'animazione.

Display nel modo di riproduzione

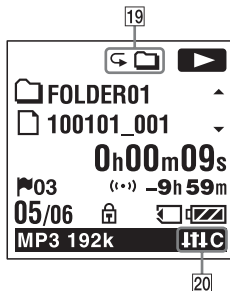

19 Indicatore del modo di riproduzione

I: viene visualizzato durante la riproduzione di un file.

: viene visualizzato quando i file di una cartella vengono riprodotti in modo continuo.

ALL: viene visualizzato quando tutti i file vengono riprodotti in modo continuo.

I: viene visualizzato quando un file viene riprodotto in modo ripetuto.

: viene visualizzato quando i file di una cartella vengono riprodotti in modo ripetuto.

ALL: viene visualizzato quando tutti i file vengono riprodotti in modo ripetuto.

20 Indicatore Noise cut/Effect

Viene visualizzato quando la funzione di riduzione delle distorsioni è attiva o “Effect” è impostato nel menu.

N-CUT : riduzione delle distorsioni

IHP : Pop

IHR : Rock

IJJ : Jazz

BA1 : Bass1

BA2 : Bass2

IHC : Custom

Display durante l'ascolto della radio FM

(solo per ICD-UX513F)

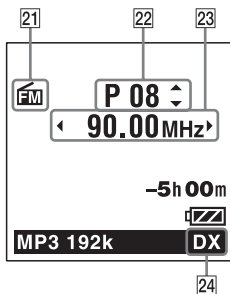

21 Indicatore FM

22 Numero di memoria

23 Frequenza radio

24 Sensibilità del ricevitore

LOCAL : LOCAL

DX : DX

Display durante la registrazione di una trasmissione radio FM

(solo per ICD-UX513F)

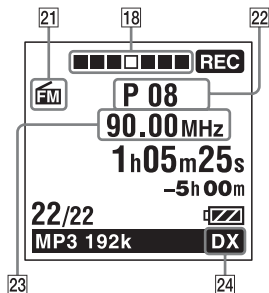

Display nello stato HOLD

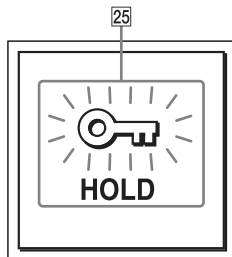

25 Indicatore HOLD

Viene visualizzato quando il registratore IC si trova nello stato HOLD per evitare un azionamento accidentale.

Per disattivare lo stato HOLD, far scorrere l'interruttore HOLD/POWER verso il centro (pagina 11).

Indice analitico

A

Alimentatore CA USB	124
Allarme	59, 85, 94
Avanzamento	51
AVLS (Automatic Volume Limiter System)	12, 85, 95

C

Cambio di memoria	44, 86, 99
Cancellazione	32
Cancellazione di tutti i contrassegni del brano	69, 86, 96
Cancellazione di tutti i file in una cartella	66, 86, 97
Cancellazione di un contrassegno del brano	68, 85, 96
Caratteristiche tecniche	129
Cartella	21, 26, 63, 107
Collegamento del registratore IC al computer	105
Contrassegno del brano	67
Controllo della registrazione	50
Copia di file musicali sul reggistratore IC	114

Copia di file sul computer	113
Copia di un file in un altro supporto di memoria	64, 85, 96

D

Disturbi	127
Divisione di un file in tutte le posizioni dei contrassegni del brano	72, 86, 97
Divisione di un file nella posizione corrente	70, 85, 96
DPC (Digital Pitch Control)	54
Durata delle pile	134

E

Effetto	55, 85, 92
Elenco dei messaggi	147

F

File AAC-LC	131
File MP3	130
File WMA	131

H

HOLD	11
------------	----

I	
Impostazione dell'orologio	17, 86, 99
Impostazione della lingua	20, 86, 99
Indicatore di carica delle pile	15
Indice delle parti e dei comandi	
Finestra del display	154
Parte anteriore	9
Parte posteriore	9
Interruttore HOLD/POWER	11, 16
L	
Limitazioni di sistema	152
M	
Mantenimento di un livello di volume moderato	12, 85, 95
Manutenzione	127
Memoria USB	117
Memory Stick Micro™ (M2™)	41, 109
Menu	
Alarm	85, 94
Audio Output	86, 104
Auto Power Off	86, 101
Auto Preset	86, 103
AVLS	85, 95
Backlight	86, 98
Beep	86, 100
Configurazione delle impostazioni	84
Date&Time	86, 99
Display	86, 98
Divide All Track Marks	86, 97
Divide Current Position	85, 96
DX/LOCAL	86, 103
Easy Search	85, 93
Effect	85, 92
Erase All	86, 97
Erase All Track Marks	86, 96
Erase Track Mark	85, 96
File Copy	85, 96
FM Radio	86, 103
Format	86, 102
Impostazioni	85
Language	86, 99
LCF(Low Cut)	85, 89
LED	86, 98
Mic Sensitivity	85, 89
Move File	85, 96
Play Mode	85, 93
Protect	85, 95
REC Mode	85, 88
Riduzione delle distorsioni	85, 91
Scan sensitivity	86, 103
Scene Select	85, 87

Select Input	85, 90
Select Memory	86, 99
SYNC REC	85, 90
Time Display	86, 100
USB Charge	86, 100
VOR	85, 90
Microfoni incorporati	23
Microfono esterno	45
microSD/microSDHC	41, 109
Modi di riproduzione	56, 85, 93
Modifica dei file	63
Modifica delle impostazioni di Scene Select	37, 85, 87

P

Pausa di registrazione	24
Pila ricaricabile	13, 124, 134
Pile alcaline	135
Podcast	118
Precauzioni	126
Protezione di un file	74, 85, 95

R

Radio FM

Ascolto della radio FM ...	75, 76, 86, 103
Commutazione dell'uscita della radio FM	83, 86, 104

Commutazione della sensibilità del ricevitore	81, 86, 103
Commutazione della sensibilità di scansione	82, 86, 103
Memorizzazione automatica delle stazioni radio FM	78, 86, 103
Memorizzazione manuale delle stazioni FM	79
Registrazione delle trasmissioni FM	77
Registrazione	21, 34
Registrazione automatica (AGC)	23
Registrazione con un altro apparecchio ...	62
Registrazione da altri apparecchi	47
Registrazione da un telefono	46
Registrazione sincronizzata	47, 85, 90
Regolazione del volume	27, 50
Requisiti di sistema	120, 129
Riavvolgimento	24, 51
Ricarica della pila	13
Ricerca semplice	51, 85, 93
Riduzione delle distorsioni	52, 85, 91
Ripetizione A-B	58
Riproduzione	26, 51
Risoluzione dei problemi	136

S

Scheda di memoria	41, 127
Selezione dell'ingresso	45, 85, 90
Selezione di una cartella	21
Selezione di una scena	34
Sound Organizer	118
Spostamento di un file	63, 85, 96

T

Tempo di registrazione	133
------------------------------	-----

U

Uso del registratore IC con il computer	105
--	-----

V

Visualizzazione a schede	29
Visualizzazione della data e dell'ora correnti	19
VOR (Voice Operated Recording)	39, 85, 90

<http://www.sony.net/>

© 2011 Sony Corporation